

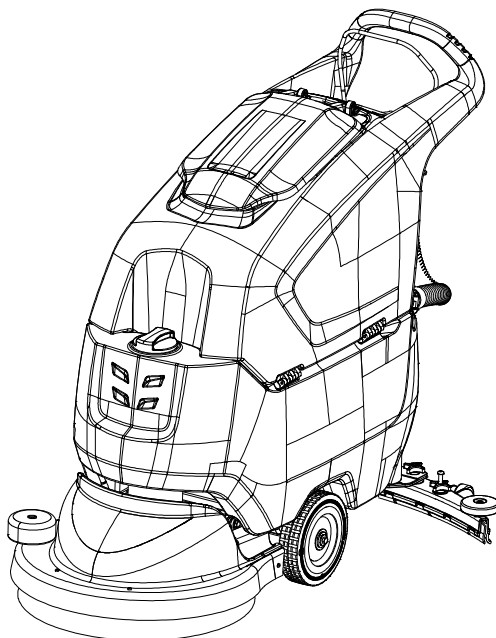

IPC

BY TENNANT COMPANY

CT40 MK2 BT



(IT) MANUALE ISTRUZIONI PER L'USO
(EN) OPERATOR'S MANUAL
(FR) MANUEL D'INSTRUCTIONS
(DE) BEDIENUNGSANLEITUNG
(ES) MANUAL DE INSTRUCCIONES
(NL) GEBRUIKERSHANDLEIDING
(NO) BRUKERHÅNDBOK
(PT) MANUAL DE UTILIZAÇÃO
(SE) INSTRUKTIONSBOK
(RU) РУКОВОДСТВО ОПЕРАТОРА
(BG) РЪКОВОДСТВО ЗА ЕКСПЛОАТАЦИЯ
(RO) MANUALUL OPERATORULUI, INSTRUCȚIUNI DE UTILIZARE

(IT) Consultare attentamente questo manuale prima di procedere a qualsiasi intervento sulla macchina
(EN) Read this manual carefully before carrying out any work on the machine
(FR) Lire attentivement ce manuel avant toute intervention sur la machine
(DE) Vorliegendes Handbuch vor jedem Eingriff an der Maschine aufmerksam durchlesen
(ES) Consulte detenidamente este manual antes de llevar a cabo cualquier trabajo en la máquina
(NL) Raadpleeg deze handleiding aandachtig alvorens met enige werkzaamheid aan de machine te beginnen
(NO) Konsulter denne håndboken nøye før du går i gang med noen som helst type inngrep på maskinen
(PT) Consulte atentamente este manual antes de efectuar qualquer intervenção na máquina
(SE) Läs noggrant igenom denna handbok innan du utför något som helst ingrepp på maskinen
(RU) Прочетете внимателно това ръководство, преди да започнете работа с машината
(BG) Внимателно ознакомьте се с данным руководством до проведения работ с машинной
(RO) Citiți cu atenție acest manual înainte de a efectua orice operațiuni asupra mașinii

INHOUDSOPGAVE

BELANGRIJKE VEILIGHEIDSAANWIJZINGEN	3
VEILIGHEIDSBORDEN	6
TECHNISCHE EIGENSCHAPPEN	7
AFMETINGEN MACHINE	9
ALGEMENE INFORMATIE	10
Doel van de handleiding.....	10
Identificatie van de machine.....	10
Bij de machine gevoegde documentatie	10
TECHNISCHE INFORMATIE	11
Algemene beschrijving.....	11
Belangrijkste onderdelen van de machine	11
Bedieningspaneel.....	12
Accessoires.....	12
VERPLAATSING EN INSTALLATIE	13
Opheffen en vervoeren van de verpakte machine	13
Controles bij aflevering.....	13
Uitpakken	13
Voedingsaccu's	13
Instelling van accutype op de machine	14
Natte accu's, voorbereiding.....	14
Accu's: installatie en aansluiting	15
Keuze van de acculader.....	16
Voorbereiding van de acculader.....	16
Instellingen van de acculader.....	16
Installatie zuigrubber.....	16
Afstelling zuigrubber.....	17
Montage borstel/schuurpads.....	17
Vullen van schoonwatertank	18
PRAKTISCHE GIDS VOOR DE GEBRUIKER	19
Kleding en uitrusting.....	19
Alvorens de machine in werking te stellen	19
De machine voor het werk gereed maken	19
Werk.....	19
Einde werk	20
Dubbele reiniging	21
Tijdens de werking van de machine	21
Noodstopknop	22
Indicator volle vuilwatertank	22
Indicator accu's	22
Legen schoonwatertank	22
Loskoppelen borstels / schuurpads.....	23
INSTRUCTIES VOOR HET ONDERHOUD	25
Onderhoud – Algemene regels	25
Reiniging luchtfilter zuigunit	25
Reiniging sensor vuilwatertank	25
Reiniging vuilopvangbak	26
Reiniging filter schoonwatertank	26
Reiniging van het zuigrubber	26
Zekeringen	27
Onderhoud van de accu's	27
Controle van het elektrolytpeil van natte accu's.....	28
Opladen van de accu's.....	28
Accu: verwijdering.....	29
Vervangen van borstels en pads.....	29
Vervanging zuigrubberstrippen	29
Periodieke controles.....	31
PERIODEN VAN INACTIVITEIT	31
STORINGEN, OORZAKEN EN REMEDIES	32
ALARMEN / MELDINGEN OP HET DISPLAY	33
GEBRUIKERSMENU	35

BELANGRIJKE **VEILIGHEIDSAANWIJZINGEN**

De tekstgedeelten die niet over het hoofd gezien mogen worden zijn vet gedrukt en worden voorafgegaan door de hieronder getoonde en uitgelegde symbolen.



! GEVAAR:

Geeft aan dat moet worden opgelet dat geen ernstige gevolgen optreden die de dood of mogelijk gevaar voor de gezondheid van het personeel kunnen veroorzaken.

! OPGELET:

Geeft aan dat moet worden opgelet dat geen ernstige gevolgen optreden die schade aan de machine, de omgeving waarin men werkt of economische verliezen kunnen veroorzaken.



! GEVAAR: als er (natte) loodzuuraccu's op de machine geïnstalleerd zijn, moeten vonken, vlammen en rokende materialen uit de buurt van de accu's worden gehouden. Er ontsnappen explosieve gassen tijdens het normale gebruik en in het bijzonder tijdens het opladen.



! GEVAAR: als er loodzuuraccu's (WET) in de machine zijn geïnstalleerd, produceert het opladen van de accu's zeer explosief waterstofgas; voer de procedure alleen uit in een goed geventileerde ruimte en uit de buurt van open vuur.



! GEVAAR: veeg nooit ontvlambare of explosieve vloeistoffen (bv. benzine, petroleum, enz.), zuren en oplosmiddelen (bv. verfverduuners, aceton, enz.) op, ook niet als ze verdund zijn.



! GEVAAR: veeg nooit brandende of gloeiende voorwerpen op.



! GEVAAR: deze machine mag niet worden gebruikt op vloeren waar zich gevaarlijke coatings/afwerkingen/materialen bevinden.



! GEVAAR: sproei geen ontvlambare vloeistoffen.

! OPGELET: de machine kan worden uitgerust met technologie die automatisch communiceert via een cellulair netwerk. Als de machine wordt gebruikt op plaatsen waar het gebruik van de mobiele telefoon verboden is vanwege interferentie met de apparatuur, raadpleeg dan de fabrikant voor informatie over het uitschakelen van de werking van de mobiele telefoon.

! OPGELET: In aanwezigheid van bijzonder hoge magnetische velden, moeten de eventuele gevolgen voor de besturingselektronica beoordeeld worden.

! OPGELET: controleer of de elektrische kenmerken van de machine (spanning, frequentie en stroomverbruik), vermeld op het serienummerplaatje, overeenkomen met die van het elektriciteitsnet.

Gebruik de machine niet:

- Als u de handleiding voor gebruik en onderhoud niet hebt gelezen.
- Als u niet getraind bent in het gebruik ervan.
- Als u niet uitdrukkelijk opdracht tot gebruik hebt gekregen.
- Als u minderjarig bent.
- Als de machine niet goed werkt.
- Op plaatsen die niet voldoende verlicht zijn.
- In explosieve omgevingen.
- Op de openbare weg.
- Buiten: de machine is uitsluitend bestemd voor binnengebruik.
- Voor vuil dat schadelijk is voor de gezondheid (stof, gas, enz.).
- Als er gevaar bestaat voor vallende voorwerpen, tenzij de machine is uitgerust met een bescherming aan de bovenkant.
- Op plaatsen die te donker zijn om de bedieningsorganen veilig te zien of de machine te bedienen.

Kleding en uitrusting:

- Draag veiligheidsschoeisel met anti-slipzolen.
- Draag een beschermbril of een gelaatsscherm en veiligheidskleding.
- De noodzakelijke beschermingsmaatregelen voor stofniveaus kunnen, afhankelijk van het te reinigen oppervlak en de omgeving, bestaan uit ademhalingsmaskers van klasse FFP2, gelijkwaardig of hoger.

Alvorens de machine te starten:

- Controleer of de machine niet beschadigd is.
- Controleer of alle veiligheidsvoorzieningen geïnstalleerd zijn en correct werken.

Tijdens het gebruik van de machine:

- De machine wordt door één iemand bediend.
- Volg de veiligheidsvoorschriften van de plaats waar u werkt met betrekking tot natte vloeren nauwgezet op. Plaats indien nodig veiligheidsborden op de natte vloer tijdens het gebruik van de machine.
- Parkeer de machine op een vlakke ondergrond.
- Laat kinderen nooit op of in de buurt van de machine spelen.
- Beoordeel het type gebouw waarin men werkt (bv.: Farmaceutische industrie, ziekenhuizen,

chemische industrie, enz.) en neem de hier geldende veiligheidsvoorschriften en –situatie nauwlettend in acht.

- Bestem deze machine niet voor andere gebruiksdoeleinden dan die uitdrukkelijk aangegeven in deze handleiding.
- Neem het beoogde gebruik in acht: deze machine is bedoeld voor commercieel gebruik, bijvoorbeeld in hotels, scholen, ziekenhuizen, fabrieken, winkels, kantoren en bedrijven.
- Alleen gebruik binnenshuis is toegestaan.
- De machine mag alleen binnenshuis worden opgeslagen.
- Laat de machine niet als speelgoed gebruiken.
- De machine is niet ontworpen om te slepen of getrokken te worden.
- Gebruik de machine om geen enkele reden als steun voor gewichten.
- Dek niet de ventilatie- en de warmteafvoeropeningen af.
- De veiligheidsvoorzieningen mogen niet verwijderd, gewijzigd of overbrugd worden.
- Deze machine is ontworpen om gebruikt te worden met reinigingsmiddelen die geleverd of aangeraden worden door de fabrikant. Het gebruik van andere reinigingsmiddelen of chemische stoffen kan de veiligheid van het apparaat nadelig beïnvloeden.
- Volg de instructies en waarschuwingen op het etiket van de flacon tijdens het gebruik van reinigingsmiddelen voor vloeren.
- Gebruik geen reinigingsmiddelen die gevaarlijke reacties, dampen, warmte enz. kunnen produceren.
- Tijdens het gebruik kan stofnevel ontstaan. Inademing van stofnevel kan schadelijk zijn voor de gezondheid.
- De werkgever moet een risicobeoordeling uitvoeren om de noodzakelijke beschermende maatregelen met betrekking tot de vorming van stofniveaus te specificeren, afhankelijk van het te reinigen oppervlak en de omgeving. Beschermende mondkapjes van klasse FFP 2, gelijkwaardig of hoger, zijn geschikt voor bescherming tegen het inademen van stofniveaus.
- Raak met de handen geen bewegende onderdelen aan.
- In geval van storing en/of slechte werking van de machine, deze onmiddellijk uitschakelen (door accu's/elektriciteitsnet los te koppelen) en niet proberen om de machine eigenhandig te repareren. Neem contact op met het servicecentrum van de fabrikant.
- Het temperatuurbereik dat voor het gebruik van de machine is voorzien, ligt tussen +4°C/39,2°F en +40°C/104°F; wanneer de machine niet gebruikt wordt, ligt dit temperatuurbereik tussen +0°C/32°F en +50°C/122°F.

- De vochtigheidsgraad waarbij de machine onder alle omstandigheden kan werken is begrepen tussen 30% en 95%.
- De machine moet werken op een hoogte van minder dan 2000 m/ 6561.68 ft.
- Niet gebruiken om oppervlakken te reinigen op hellingen groter dan die op de machine zijn aangegeven.
- Niet gebruiken op hellingen groter dan die op de machine zijn aangegeven.
- Bij gebruik van de machine op kleine hellingen, de machine niet dwars gebruiken, door altijd evenwijdig aan de richting van de helling te blijven, altijd met de nodige voorzichtigheid te rijden en niet om te keren.
- De machine mag niet gebruikt worden door personen (kinderen inbegrepen) met lichamelijke, zintuiglijke of geestelijke beperkingen of met onvoldoende ervaring of kennis, tenzij zij onder toezicht staan van of instructies hebben gekregen over het gebruik van de machine van een persoon die verantwoordelijk is voor hun veiligheid.
- Gebruik de machine niet voor het transport van personen/goederen of het trekken van goederen.
- Doe sieraden, horloges, stropdassen en dergelijke af.
- De gebruiker dient voor zijn veiligheid altijd de persoonlijke beschermingsmiddelen te gebruiken: beschermend schort of overall, antislip- en waterdicht schoeisel, rubberen handschoenen, veiligheidsbril en gehoorbescherming, masker voor bescherming van de luchtwegen.
- Gebruik altijd de acculader (indien meegeleverd) die bij de machine is geleverd of die in elk geval de waarden aanbevolen in de technische gegevens bezit.
- Controleer het netsnoer van de acculader regelmatig op eventuele beschadiging; indien een beschadiging wordt geconstateerd, mag de apparatuur niet gebruikt worden; neem voor vervanging contact op met gekwalificeerd technisch personeel van IP CLEANING (hierna gekwalificeerd personeel genoemd). Koppel beide voedingen van de acculader los (zowel AC als DC).
- Trek niet aan het snoer van de acculader om het uit het stopcontact te halen, pak de stekker vast en trek eraan.

Voordat de machine wordt verlaten of vóór onderhoudswerkzaamheden:

- Parkeer de machine op een vlakke ondergrond.
- Schakel de machine uit door de contactsleutel van stand 1 naar stand 0 te draaien en verwijder de contactsleutel.

Als onderhoud wordt verricht:

- Alle werkzaamheden moeten worden uitgevoerd onder omstandigheden met voldoende zicht en verlichting.
- Koppel de machine van de stroomvoorziening af door de accu's los te koppelen.
- Verplaats of til de accu niet op bij de klemmen.
- De gebruiker dient voor zijn veiligheid altijd de persoonlijke beschermingsmiddelen te gebruiken: beschermend schort of overall, antislip- en waterdicht schoeisel, rubberen handschoenen, veiligheidsbril en gehoorbescherming, masker voor bescherming van de luchtwegen.
- Doe sieraden, horloges, stropdassen en dergelijke af.
- Bescherm de accu's tegen vuil, zoals bijvoorbeeld metaalstof.
- Wees voorzichtig bij het gebruik van accuzuur, vermijd contact. Raak bij lekkage van accuvloeistof de vloeistof niet aan en neem de volgende voorzorgsmaatregelen in acht: Contact met de huid kan irritatie veroorzaken: was met water en zeep; inademing kan irritatie aan de luchtwegen veroorzaken: stel bloot aan de frisse lucht en raadpleeg een arts; contact met de ogen kan irritatie veroorzaken: was de ogen onmiddellijk grondig met water gedurende ten minste 15 minuten, raadpleeg een arts.
- Leg geen gereedschappen op de accu's: gevaar op kortsluiting en explosie.
- Laat de installatie van de accu uitvoeren door gekwalificeerd personeel.
- Was de machine nooit met waterstralen.
- Reiniging en onderhoud die door de gebruiker moeten worden uitgevoerd, mogen niet worden uitgevoerd door kinderen zonder toezicht.
- Alle reparaties moeten worden uitgevoerd door gekwalificeerd personeel.
- Er mogen alleen originele accessoires en reserveonderdelen worden gebruikt die door de fabrikant zijn geleverd, omdat alleen deze een veilige en probleemloze werking van het apparaat garanderen.
- Gebruik geen onderdelen die uit andere machines of kits uitgebouwd zijn als reserveonderdelen.







Wanneer de machine wordt geladen/gelost uit een voertuig:

- Maak de tanks leeg voordat u de machine laadt.
- Til het schrobdek op en verwijder het zuigrubber van de machine.
- Rij niet met de machine op een gladde helling.
- Wees bijzonder voorzichtig wanneer u de machine op hellingen gebruikt.

- Schakel de machine uit door de contactsleutel van stand 1 naar stand 0 te draaien en verwijder de contactsleutel.
- Blokkeer de wielen van de machine.
- Gebruik riemen om de machine te verankeren.

BEWAAR DEZE INSTRUCTIES

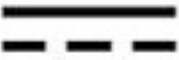
VEILIGHEIDSBORDEN

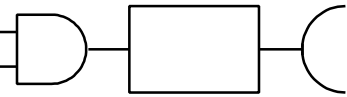
	OPGELET, SCHUURGEVAAR
	MAX. TE NEMEN HELLINGSGRAAD
	GEBRUIKERSHANDLEIDING, INSTRUCTIES VOOR DE WERKING
	LEES DE GEBRUIKERSHANDLEIDING
	GELIJKSTROOMSYMBOOL
	ISOLATIEKLASSE, DEZE INDELING IS SLECHTS GELDIG VOOR APPARATEN DIE OP ACCU'S WERKEN.
	AANSLUITPUNT VAN DE EXTERNE ACCULADER.

TECHNISCHE EIGENSCHAPPEN

			50
Breedte gereinigde baan		mm	500
		inch	19.69
Breedte zuigrubber		mm	784
		inch	30.87
Rendement per uur		m ² /h	1750
		ft ² /h	18837
Aantal borstels		aantal	1
Diameter borstel		mm	496
		inch	19.53
Max. borsteldruk		kg	21,5
		lbs	47.4
Draaisnelheid borstel		g/1°	150
Vermogen borstelmotor		W	550
		HP	0.54
Vermogen tractiemotor		W	120
		HP	0.16
Vermogen zuigmotor		W	390
		HP	0.52
Machinevermogen, (P _M)		W	948
		HP	1.27
Max. snelheid		Km/h	3,5
		mph	2.17
Schoonwatertank		L	42
		gal	11.1
Vuilwatertank		L	42,5
		gal	11.23
Diameter voorwiel		mm	200
		inch	7.87
Diameter achterwiel		mm	80
		inch	3.15
Max. te nemen hellingsgraad		%	2
Brutogewicht (GVW) (**)		kg	211
		lbs	465.2
Transportgewicht zonder accu's		kg	86
		lbs	189.6
Transportgewicht		kg	169
		lbs	372.1
Spanning machine, V _M		V	24
Aantal accu's	GEL	aantal	2
Capaciteit afzonderlijke accu		Ah (5h)	105
Gewicht afzonderlijke accu		kg	42,7
		lbs	94.1
Aantal accu's	WET-ACID	aantal	2
Capaciteit afzonderlijke accu		Ah (5h)	118
Gewicht accu		kg	41.4
		lbs	118
Voedingsspanning (opladen accu's)	Versie zonder acculader aan boord	V	24 dc
Max. ampère (opladen accu's)		P	15
Netvoedingsspanning, V	Versies met acculader aan boord	V	"100-240 ac 50-60Hz"
Max. ampère, I		P	10

Afmetingen machine (lengte, breedte, hoogte)		mm	1294
		X	772
		Z	1028
		Y	
		inch	50,94
		X	30
		Z	40,47
		Y	
Afmetingen accuvak (lengte, breedte, hoogte)		mm	360
			344
			268
		inch	14,17
			13,54
			10,55
Afmetingen machine zonder zuigrubber (lengte, breedte, hoogte)		mm	1294
		X	538
		Z1	1028
		Y	
		inch	50,94
		X	21,18
		Z1	40,47
		Y	
Geluidsdruk - Annex DD (Emission of acoustical noise) EN 60335-2-72: 2012		LpA (dBA)	69,6
Onzekerheid van de meting		K (dBA)	3
Op hand overgebrachte trillingen - IEC 60335-2-72		ahv m/sec ²	≤ 2,5
Op lichaam overgebrachte trillingen - IEC 60335-2-72		HBV m/sec ²	/
Max. temperatuur water en reinigingsmiddel		°C	55
IP-klasse		IP	IPX3
Gangpadbreedte x U-bocht		mm	
		inch	

(**) Brutogewicht (GVW): toegestaan maximumgewicht bij vollast van de bedrijfsklare machine en zijn nuttige lading. Het brutogewicht van de machine omvat de schoonwatertank vol met schoon water, de lege vuilwatertank, lege stofzakken, hopper geladen op nominale capaciteit, de grootste aanbevolen accu's, alle accessoires zoals kabels, slangen, schoonmaakmiddelen, bezems en borstels.

Vervoerd gewicht: verzendgewicht van de machine, met inbegrip van de accu's, maar zonder opties (bijvoorbeeld de bestuurderscabine, FOPS, tweede en derde zijborstel, frontale bevestiging voor de borstels), vers water (in het geval van scrubbers of gecombineerde machines) en het gewicht van een standaard bediener (75 kg - 165.35 lbs).

Gegevens kunnen zonder voorafgaande kennisgeving gewijzigd worden

V, I : waarden voor opladen/voeding

V_M , P_M : machine onder gemiddelde werkomstandigheden (alle functies actief)

AFMETINGEN MACHINE

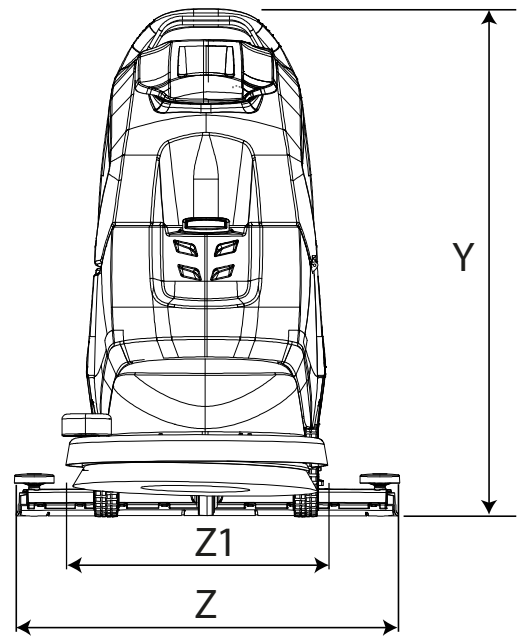
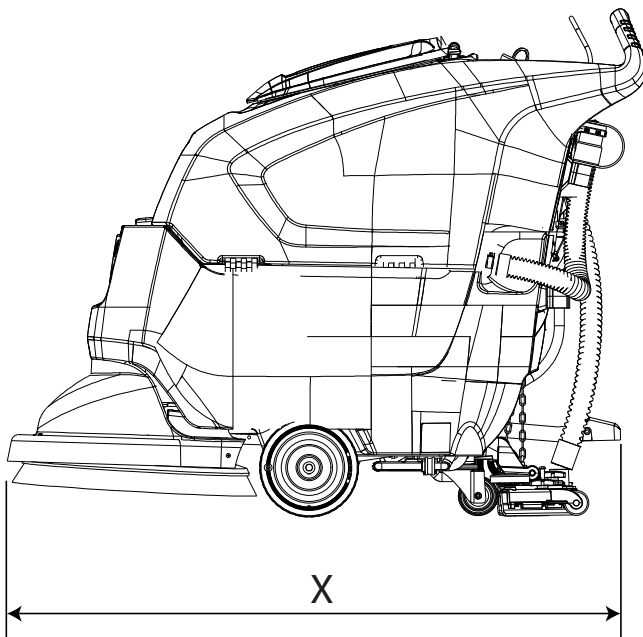

X-Y-Z: Zie tabel "TECHNISCHE EIGENSCHAPPEN"

ALGEMENE INFORMATIE

Doel van de handleiding

Deze handleiding is opgesteld door de fabrikant en maakt deel uit van de uitrusting van de [machine](#)¹. Deze handleiding stelt het doel vast waarvoor de machine gebouwd is en bevat alle nodige informatie voor de [gebruikers](#)². Behalve deze handleiding, die de benodigde informatie voor de gebruikers bevat, zijn andere publicaties opgesteld die specifieke informatie voor gekwalificeerd personeel bevatten.

De eventuele aanduidingen RECHTS en LINKS, RECHTSOM en LINKSOM in dit boekje worden t.o.v. de voortbewegingsrichting van de machine bedoeld.

De voortdurende naleving van de instructies garandeert de veiligheid van mens en machine, lage bedrijfskosten, de kwaliteit van de resultaten en een langere levensduur van de machine zelf. Het niet opvolgen van de instructies kan schade voor de mens, de machine, de te reinigen vloer en het milieu met zich meebrengen.

Raadpleeg de inhoudsopgave voorin in de handleiding voor het snel opzoeken van de onderwerpen.

Ook al kijkt de machine in uw bezit in belangrijke mate af van de afbeeldingen in deze handleiding, zijn de veiligheid en de informatie over de machine verzekerd.

Identificatie van de machine

De serienummerplaat vermeldt de volgende informatie:

- Identificatie van de fabrikant.
- Model.
- Serienummer.
- Fabricagejaar.
- Voedingsspanning (waarde voor opladen/voeding).
- Stroomsterkte (maximale laadwaarde, compatibel met de voorschriften van de accufabrikant)
- Brutogewicht (GVW).
- IP beschermingsgraad.
- Machinespanning (onder gemiddelde werkomstandigheden).
- Machinevermogen (onder gemiddelde werkomstandigheden).
- Maximaal te nemen hellingsgraad.

Bij de machine gevoegde documentatie

- Gebruikershandleiding.
- CE-conformiteitscertificaat.
- Gebruikershandleiding van de acculader.
- Garantiecertificaat.

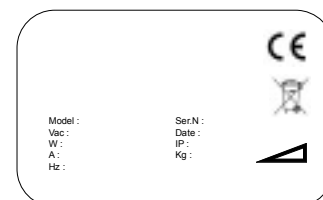

¹ De definitie "machine" vervangt de handelsnaam waarop deze handleiding betrekking heeft.

² Dit zijn de mensen die als taak hebben om de machine te gebruiken zonder ingrepen te verrichten die een duidelijke technische vaardigheid vereisen.

TECHNISCHE INFORMATIE

Algemene beschrijving

De machine in kwestie is een schrobzuigmachine die zowel in industriële als kantoor- en huiselijke omgevingen gebruikt kan worden voor het schrobben en drogen van vlakke, horizontale, gladde of licht geribbelde, gelijkmatige vloeren die vrij van obstakels zijn.

De schrobzuigmachine verdeelt een juist gedoseerde oplossing van water en reinigingsmiddel over de vloer en schrobt de vloer zodanig dat het vuil wordt verwijderd. Door met de nodige aandacht het reinigingsmiddel en de borstels (of schuurpads) uit het uitgebreide assortiment beschikbare accessoires te kiezen, kan de machine aan de meest uiteenlopende combinaties van soorten vloer en vuil aangepast worden.

Een geïntegreerd vloeistofopzuigsysteem zorgt ervoor dat de zojuist geschrobde vloer gedroogd wordt. Het drogen gebeurt door middel van de onderdruk van de vuilwatertank die door de zuigmotor wordt geproduceerd. Het zuigrubber, dat op de tank is aangesloten, zorgt voor de opname van het vuile water.

Belangrijkste onderdelen van de machine

De belangrijkste onderdelen van de machine zijn:

- Vuilwatertank.
- Schoonwatertank.
- Bedieningspaneel.
- Schrobdek.
- Zuigrubber (ook wel zuigmond of zuigvoet genoemd).
- Afvoerslang vuilwatertank.
- Deksel vuilwatertank.
- Accuvak.
- Afvoerslang schoonwatertank (accessoire).
- Zuigrubberslang.
- De zuigrubberhendel brengt het zuigrubber omhoog (indien omlaag gezet) en omlaag (indien omhoog gebracht).
- Vulopening schoonwatertank.
- Pedaal om schrobdek op te tillen.
- Peilbuisje reinigingsoplossing.
- Tractiehendel.

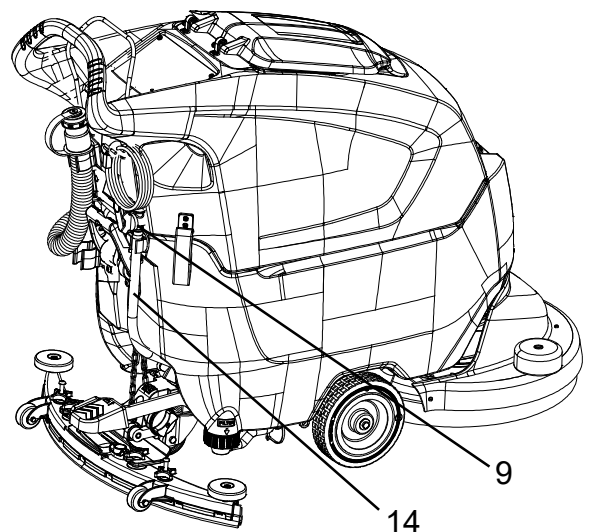
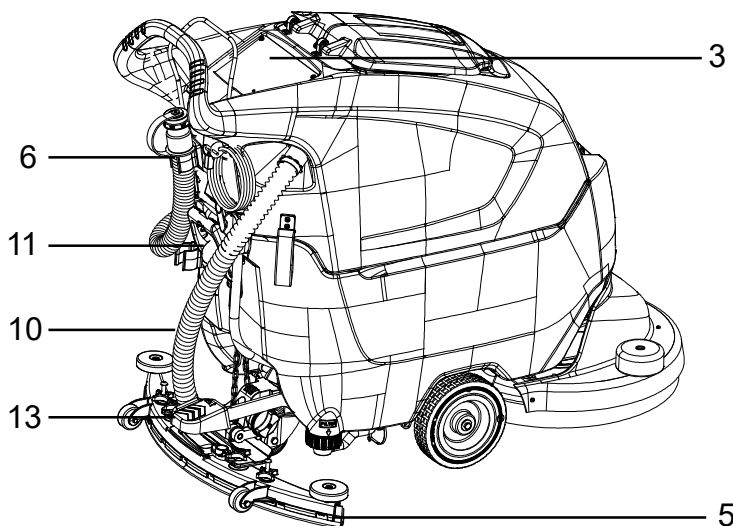
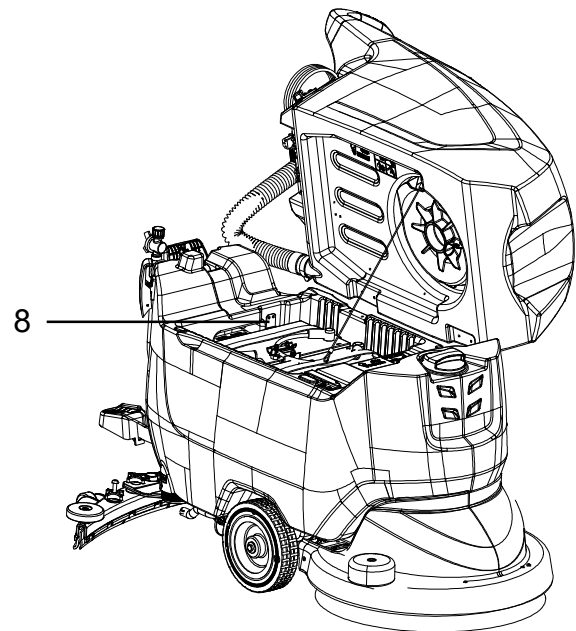
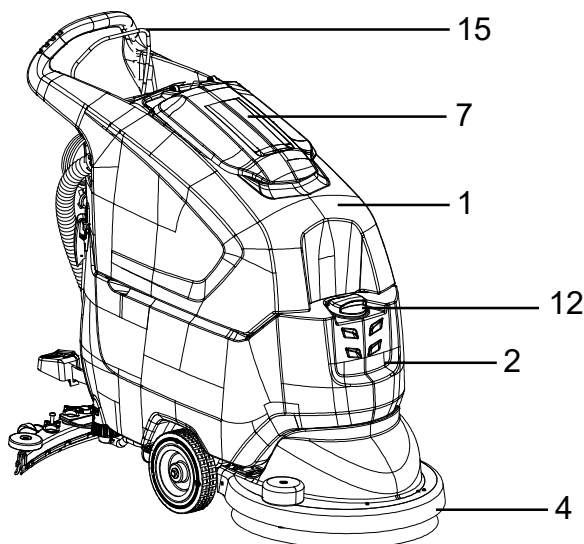

Bedieningspaneel

De machine beschikt over de volgende bedieningselementen en controlelampjes:

Display, geeft weer:

- Urenteller (totale werkelijke bedrijfstijd van de machine).
- Alarmcodes.
- Menu van de machine.

Indicatie led acculading.

Hoofdschakelaar/contact sleutel, schakelt de stroomtoevoer naar alle machinefuncties in of uit.

Noodstopknop, deze fungeert als veiligheidsvoorziening.

Borstelknop, schakelt de rotatie van de borstel in/uit.

Zuigunitknop, schakelt de zuigunit in/uit.

Regelknop vloeistofstroom, zorgt voor voortdurende aanpassing van de afgegeven vloeistof.

Keuzeschakelaar rijrichting, voor keuze vooruit of achteruit rijden.

Snelheidspotentiometer, regelt de maximumsnelheid vooruit/achteruit van de machine.

Indicator vloeistofpeil in vuilwatertank, als de vuilwatertank vol is, gaat de indicator branden en worden de reinigingsfuncties onderbroken.

Accessoires

Zie lijst van aanbevolen reserveonderdelen

- Borstels van bassine, te gebruiken voor het reinigen van delicate vloeren en voor het poetsen.
- Borstels van polypropyleen, te gebruiken voor de normale reiniging van de vloeren.
- Borstels van tynex, te gebruiken voor hardnekkig vuil op niet-delicate vloeren.
- Padhouder: maakt het gebruik van verschillende soorten reinigingspads mogelijk.
- WET en GEL-AGM accu.
- Acculader.

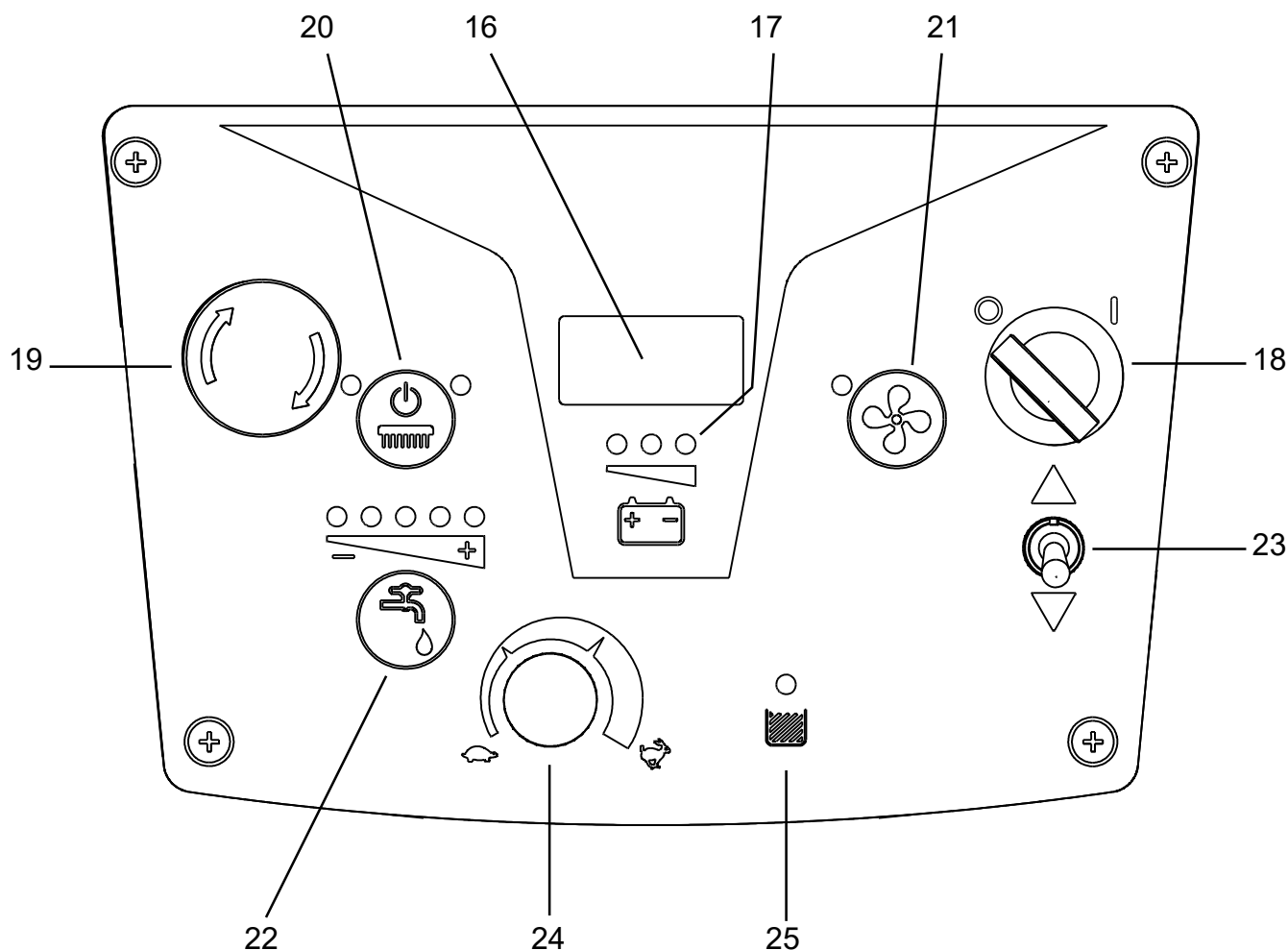

VERPLAATSING EN INSTALLATIE

Opheffen en vervoeren van de verpakte machine

! OPGELET: controleer tijdens alle hefwerkzaamheden of de verpakte machine stevig bevestigd is, om onverwachts omkantelen of vallen te voorkomen.

Het laden/lossen uit de vervoersmiddelen moet met passende verlichting gebeuren.

De machine die door de fabrikant verpakt is op een houten pallet, moet met geschikte hefmiddelen (zie de richtlijn 2006/42/EEG en latere wijzigingen en/of aanvullingen) op het vervoersmiddel worden geladen en eenmaal op bestemming gearriveerd, met gelijksoortige hefmiddelen gelost worden.

Het opheffen van het verpakte machinelichaam mag uitsluitend verricht worden met een vorkheftruck. Hanteer met de nodige aandacht, voorkom stoten en keer de lading niet om.

Controles bij aflevering

Op het moment van aflevering door de vervoerder, aandachtig controleren of de verpakking en de hierin bevatte machine intact zijn. Indien deze schade heeft opgelopen, de omvang hiervan ook aan de vervoerder laten constateren; voordat de goederen geaccepteerd worden, zich schriftelijk voorbehouden om een aanvraag tot schadevergoeding in te dienen.

Uitpakken



! GEVAAR: degenen die de machine uitpakken, moeten de nodige persoonlijke beschermingsmiddelen dragen (handschoenen, bril, enz.) om het risico van letsel te beperken.

Verwijder de machine uit zijn verpakking door de volgende handelingen uit te voeren:

- Knip de plastic banden met een schaar of nijptang door en verwijder ze;
- Verwijder het karton;
- Neem de enveloppen uit het accuvak en controleer de inhoud: gebruikershandleiding, CE-conformiteitscertificaat; gebruikershandleiding van de acculader; garantiecertificaat; accubrug met klemmen; 1 connector voor de acculader, bij machine zonder acculader; 2 sleutels.

- Verwijder de metalen beugels die de voor-/achterwielen en het frame van de machine aan de pallet bevestigen.
- Voordat u de machine uit de verpakking haalt, moet u controleren of het schrobdek omhoog staat.
- Laat met behulp van een hellende onderlegplaat de machine van de pallet aflopen, door hem in z'n achteruit eraf te duwen; De machine mag niet worden opgeheven.

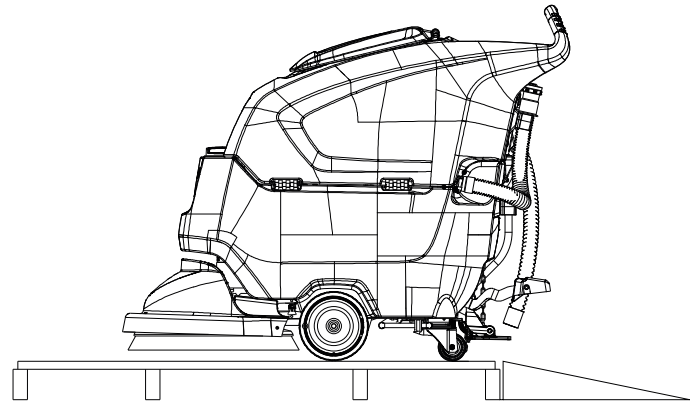

- Haal de borstel uit zijn verpakking.
- Maak de buitenkant van de machine schoon met inachtneming van de veiligheidsvoorschriften;

Nadat het verpakkingsmateriaal is verwijderd, kunnen de accu's geïnstalleerd worden, raadpleeg hiervoor het hoofdstuk "**Accu's: installatie en aansluiting**" en ook het zuigrubber; raadpleeg hiervoor het hoofdstuk "**Installatie zuigrubber**".

Bewaar de verpakkingselementen, aangezien deze opnieuw gebruikt kunnen worden om de machine te beschermen als deze van gebruiksplaats verandert of voor reparatie naar een werkplaats verstuurd moet worden.

In tegengesteld geval moeten de verpakkingselementen verwerkt worden volgens de geldende wetgeving.

Voedingsaccu's

! OPGELET: gebruik geen NIET-oplaadbare accu's

Op deze machines kunnen twee verschillende soorten accu's geïnstalleerd worden:

Gepantserde (natte) buisplatenaccu's: vereisen periodieke controle van het elektrolytpeil.

Gelaccu's of AGM-accu's: dit type accu's vereist geen onderhoud.

De technische kenmerken moeten overeenkomen met die aangegeven in het hoofdstuk "**Technische eigenschappen**" van de machine: het gebruik van zwaardere accu's kan namelijk de wendbaarheid nadelig beïnvloeden en de tractiemotor oververhitten; toepassing van accu's met lagere capaciteit en gewicht vereisen daarentegen frequenter opladen.

Instelling van accutype op de machine

! OPGELET: als de machine zonder accu's wordt verzonden, is zij af fabriek ingesteld voor GEL - AGM accu's als standaardconfiguratie

Afhankelijk van het gekozen accutype (WET of GEL - AGM) MOET de instelling "accutype op de machine" worden gewijzigd als deze afwijkt van de fabrieksinstelling.

! OPGELET: als de machine met geïnstalleerde accu's wordt verzonden, worden de instellingen van het "accutype op de machine" in de fabriek gedaan. De machine is klaar voor gebruik.

! INFORMATIE

Instelling van het type geïnstalleerde accu in de software van de machine.

Volg onderstaande aanwijzingen om het geïnstalleerde type accu in de machinelogica in te stellen:

- Schakel de machine in door de contactsleutel van stand 0 naar stand 1 te draaien.

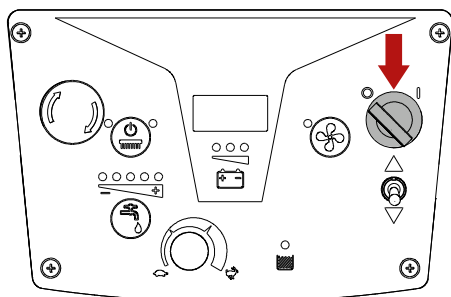

- Druk de borstelknop en de zuigunitknop tegelijkertijd minimaal 5 seconden in, zodat het menu voor het instellen van het accutype wordt geopend.

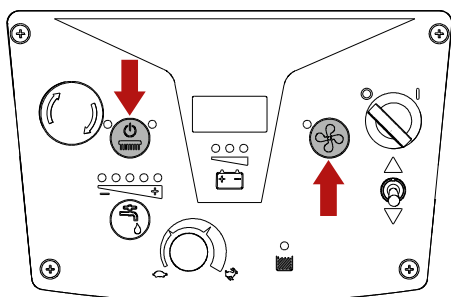

- Gebruik de zuigunitknop om het type geïnstalleerde accu's te selecteren: "ACd" voor accu's met zuur (WET) of "GEL" voor GEL/AGM-accu's.

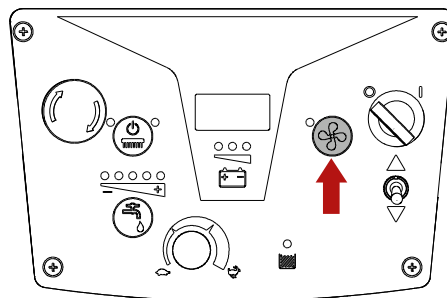

- Sla de parameter op door op de noodstopknop te drukken.

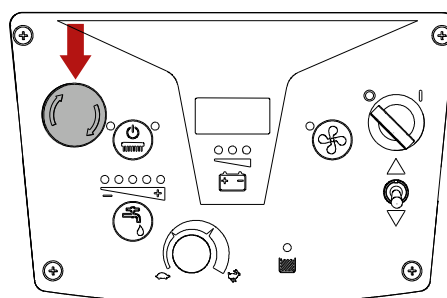

Natte accu's, voorbereiding:



! GEVAAR: De installatie en de aansluiting/verwijdering van de accu's moeten worden uitgevoerd door gekwalificeerd personeel.



! GEVAAR: tijdens de installatie of onderhoud aan de accu, moet het gekwalificeerd personeel de persoonlijke beschermingsmiddelen (handschoenen, veiligheidsbril, beschermende overall, enz.) dragen die nodig zijn om het risico van letsel te beperken, uit de buurt van eventueel open vuur blijven, en mag het niet de polen van de accu's kortsluiten, geen vonken veroorzaken en niet roken.



! GEVAAR: raak bij lekkage van accuvloeistof de vloeistof niet aan en neem de volgende voorzorgsmaatregelen in acht:
Huidcontact kan irritatie veroorzaken, was met water en zeep.
Inademing kan irritatie van de luchtwegen veroorzaken: aan frisse lucht blootstellen en een arts raadplegen.
Contact met de ogen kan irritatie veroorzaken, was de ogen onmiddellijk en grondig met water gedurende ten minste 15 minuten, raadpleeg dan een arts.

(Natte) accu's worden gewoonlijk met zuur geladen en klaar voor gebruik geleverd.

Wanneer men droge accu's gebruikt, moeten ze alvorens ze aan boord worden gemonteerd, met de volgende procedure geactiveerd worden:

Vul, nadat de pluggen van de accu's zijn verwijderd, alle elementen met de specifieke zwavelzuuroplossing, totdat de platen volledig bedekt zijn (schenk minstens een paar keer over elk element). **NEEM IN GEVAL VAN TWIJFEL CONTACT MET UW VERKOPER OP.**

Laat 4 à 5 uur rusten, om de luchtbellen de tijd te geven om naar het oppervlak te stijgen en de platen om de elektrolyt te absorberen.

Controleer of het elektrolytpeil nog boven de platen staat. Vul in tegengesteld geval het peil bij met zwavelzuuroplossing. Sluit de pluggen weer.

Monteer de accu's in de machine (volgens de hieronder aangegeven procedure).

Het is nu het juiste moment om een eerste oplading uit te voeren alvorens de machine in bedrijf te stellen: houdt u zich voor deze handeling aan hetgeen beschreven in de paragraaf "Opladen van de accu's".

Accu's: installatie en aansluiting



! GEVAAR: De installatie en de aansluiting/verwijdering van de accu's moeten worden uitgevoerd door gekwalificeerd personeel.



! GEVAAR: tijdens de installatie of onderhoud aan de accu, moet het gekwalificeerd personeel de persoonlijke beschermingsmiddelen (handschoenen, veiligheidsbril, beschermende overall, enz.) dragen die nodig zijn om het risico van letsel te beperken, uit de buurt van eventueel open vuur blijven, en mag het niet de polen van de accu's kortsluiten, geen vonken veroorzaken en niet roken.



! GEVAAR: raak bij lekkage van accuvloeistof de vloeistof niet aan en neem de volgende voorzorgsmaatregelen in acht: Huidcontact kan irritatie veroorzaken, was met water en zeep. Inademing kan irritatie van de luchtwegen veroorzaken: aan frisse lucht blootstellen en een arts raadplegen. Oogcontact kan irritatie veroorzaken: de ogen onmiddellijk grondig met water spoelen gedurende minstens 15 minuten, een arts raadplegen.

! OPGELET: tijdens de installatie en aansluiting van de accu's, moet de acculader van het stopcontact losgekoppeld worden.

! OPGELET: alvorens de hieronder beschreven handelingen uit te voeren, dient u op een vlakke ondergrond te stoppen, de machine uit te schakelen, de contactsleutel van stand 1 naar stand 0 te draaien en de contactsleutel te verwijderen.

! OPGELET: voordat u de hieronder beschreven handelingen uitvoert, moet u de vuilwatertank legen, zie het hoofdstuk "Legen vuilwatertank".



! GEVAAR: let op dat op de pluspolen uitsluitend klemmen worden gemonteerd die met het symbool "+" zijn gemerkt. Controleer de lading van de accu's niet door middel van vonkvorming.

- Maak de vuilwatertank van de schoonwatertank los door de hendel los te laten.
- Haal de zuigslang uit het zuigrubber.
- Draai de vuilwatertank door hem in het gemarkeerde gebied beet te pakken.

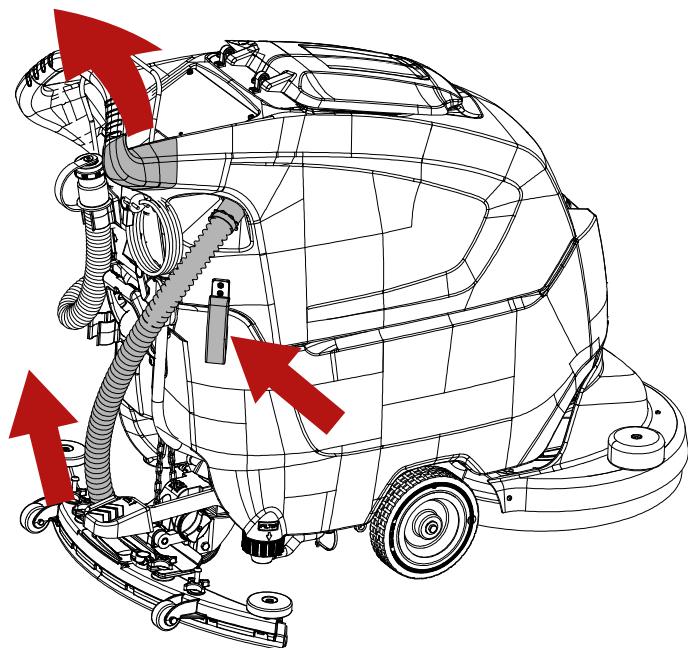

- Doe de accu's in het vak, door ze te richten zoals aangegeven in onderstaande tekening.
- Sluit de klemmen van de bedrading op de accupolen aan, trek de klemmen op de polen aan en bedek ze met vaseline.

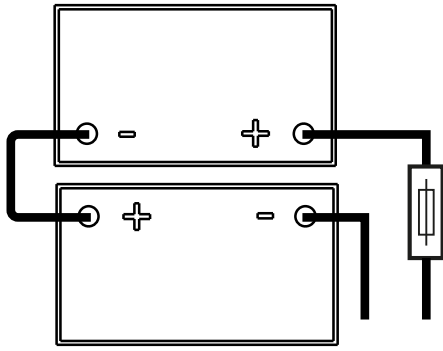

- Sluit de tank weer in de werkstand.
- Steek de zuigslang in het zuigrubber.
- Bevestig de vuilwatertank aan de schoonwatertank en zet hem vast met de hendel.
- Gebruik de machine volgens de instructies die hierna zijn aangegeven.

Keuze van de acculader



! GEVAAR: gebruik de acculader met CE-markering die aan de productnorm (EN 60335-2-29) voldoet en voorzien is van dubbele isolatie of versterkte isolatie tussen de ingang en de uitgang en met uitgangscircuit van het SELV-type.

! OPGELET: controleer of de acculader compatibel is met de op te laden accu's.

Buisplatenaccu's met loodzuur (WET): een elektronische acculader wordt geadviseerd. Raadpleeg sowieso de fabrikant en de handleiding van de acculader ter bevestiging van de geschiktheid van de externe acculader. GEL- of AGM-accu's: gebruik een acculader die specifiek voor dit type accu's geschikt is.

Vorbereiding van de acculader

! OPGELET: deze procedure mag alleen worden uitgevoerd door gekwalificeerd personeel.

Als men een acculader wenst te gebruiken die niet bij de machine is geleverd, moet hierop de connector worden gemonteerd die bij de machine is geleverd.

De connector geleverd bij de externe acculader is geschikt voor kabels met een maximum doorsnede van 16 mm².

Ga voor de installatie van de connector als volgt te werk:

- Verwijder circa 13 mm van de beschermhuls van de rode en zwarte kabel van de acculader;
- Steek de kabels in de contactpenen van de connector en druk stevig samen met een geschikte tang;
- Steek de kabels in de connector met inachtneming van de polariteit (rode kabel +, zwarte kabel -).

Instellingen van de acculader

! OPGELET: voor een machine die zonder accu worden geleverd, zijn de machine en de lader in de fabriek standaard ingesteld op GEL/AGM accu's. Indien u een ander type accu wenst te installeren, **MOET** de instelling van de acculader worden gewijzigd. Wendt u zich hiervoor tot gekwalificeerd personeel. Het niet opvolgen van deze instructies kan leiden tot schade aan de accu. Afhankelijk van het gekozen accutype (WET - GEL/AGM), **MOETEN** ook de accuparameters van de machine worden gewijzigd. Zie voor instructies het hoofdstuk "Instelling van accutype op de machine".

Installatie zuigrubber

! OPGELET: alvorens de hieronder beschreven handelingen uit te voeren, dient u op een vlakke ondergrond te stoppen, de machine uit te schakelen, de contactsleutel van stand 1 naar stand 0 te draaien en de contactsleutel te verwijderen.

- Breng het zuigrubber omlaag met behulp van de zuigrubberhendel.

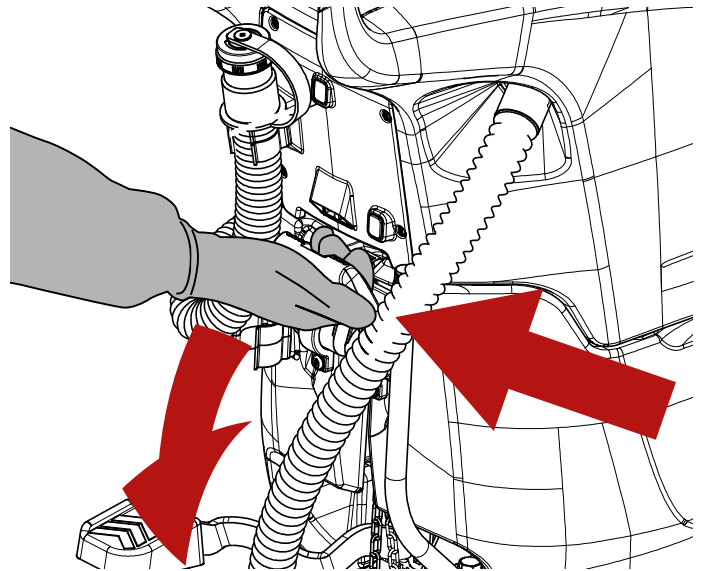

- Draai de twee bevestigingsknoppen van het zuigrubber los.
- Steek de twee schroefpenen in de twee sleuven van de steun.
- Steek het zuigrubber in de sleuven in de steun.
- Draai de twee bevestigingsknoppen vast.
- Steek de zuigslang in het zuigrubber.

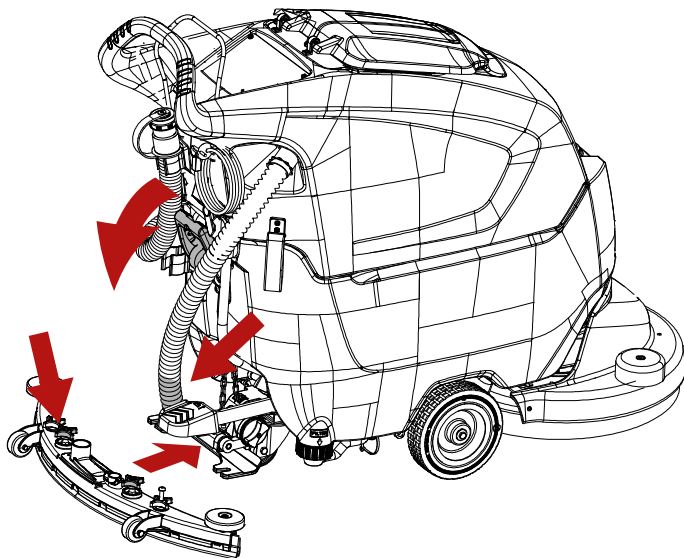

punt circa 45° t.o.v. vloer staat.

Het is mogelijk om de stand van de strippen af te stellen door aan de gele knop te draaien.

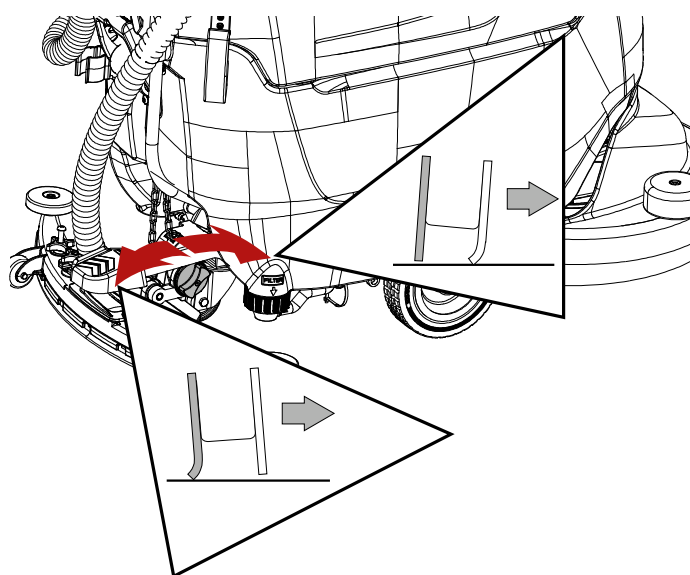

De instelling van het zuigrubber is in de fabriek verricht. Indien de strip van het zuigrubber moet worden bijgesteld, raadpleeg dan het hoofdstuk "Afstelling zuigrubber".

Afstelling zuigrubber

! OPGELET: alvorens de hieronder beschreven handelingen uit te voeren, dient u op een vlakke ondergrond te stoppen, de machine uit te schakelen, de contactsleutel van stand 1 naar stand 0 te draaien en de contactsleutel te verwijderen.

De strippen van het zuigrubber hebben als taak om de laag water met reinigingsmiddel van de vloer af te schrapen en zo een perfecte droging te bewerkstelligen. Mettertijd kan de scherpe rand die contact met de vloer maakt door het voortdurende strijken afgerond worden en scheurtjes vertonen, waardoor het drogen minder doeltreffend wordt. Vervang in dit geval de strip. Controleer dus dikwijls de slijtagetoestand.

Om een perfecte droging te verkrijgen, moet het zuigrubber overeenkomstig de figuur afgesteld worden zodat de rand van de achterste strip (A) tijdens het werkproces in elk

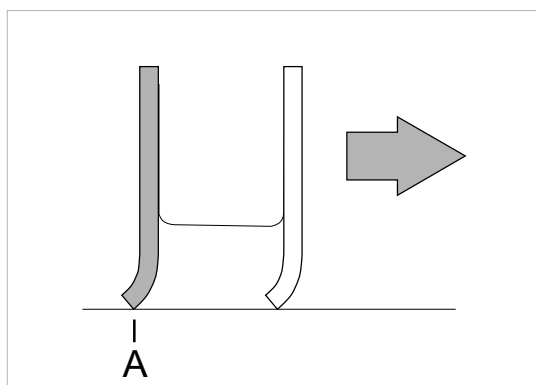

Montage borstel/schuurpads



! GEVAAR: tijdens de installatie moet de gebruiker voorzien zijn van de nodige accessoires (handschoenen, veiligheidsbril, beschermende overall, enz.) om het risico op verwondingen te beperken.

! OPGELET: alvorens de padhouder op de machine te installeren, moet u ervoor zorgen dat de pad aan de padhouder is bevestigd.

! OPGELET: laat de machine nooit stilstaan terwijl de borstel draait, u kunt de vloer beschadigen.

! OPGELET: alvorens de hieronder beschreven handelingen uit te voeren, dient u op een vlakke ondergrond te stoppen.

! INFORMATIE

Eventuele aanduidingen **RECHTS** en **LINKS** worden altijd t.o.v. de voortbewegingsrichting van de machine bedoeld.

Montage borstels (of schuurpad):

- Leg de borstel op de vloer vóór de machine en centreer hem t.o.v. het machinelichaam.
- Laat het schrobdek zakken door het pedaal voor het optillen van het schrobdek in te drukken en naar rechts te bewegen.

Vullen van schoonwatertank

! OPGELET: alvorens de hieronder beschreven handelingen uit te voeren, dient u op een vlakke ondergrond te stoppen, de machine uit te schakelen, de contactsleutel van stand 1 naar stand 0 te draaien en de contactsleutel te verwijderen.



! GEVAAR: ontvlambare vloeistoffen kunnen explosies of brand veroorzaken. Doe geen ontvlambare vloeistoffen in de tank.

! OPGELET: vul de tank met water en reinigingsmiddel bij een temperatuur tussen +4 °C/ 39,2 °F en 55 °C/ 131 °F.

! OPGELET: Deze machine is ontworpen om gebruikt te worden met reinigingsmiddelen die geleverd of aangeraden worden door de fabrikant. Het gebruik van andere reinigingsmiddelen of chemische stoffen kan de veiligheid van het apparaat nadelig beïnvloeden.

! OPGELET: Uit een oogpunt van milieuvriendelijkheid, wordt geadviseerd om het reinigingsproduct op redelijke manier te gebruiken, volgens de aanwijzingen vermeld op de verpakking van het product.

! OPGELET: kies uit de reeks aanbevolen producten een product dat geschikt is voor de reiniging en verdun het met water volgens de aanwijzingen op de verpakking van het product of in de catalogus.

! INFORMATIE

De machine is voorzien van een maatdop die gebruikt kan worden om het reinigingsmiddel in de tank te verdunnen.

- Verwijder de dop.
- Vul de tank via de vulopening.

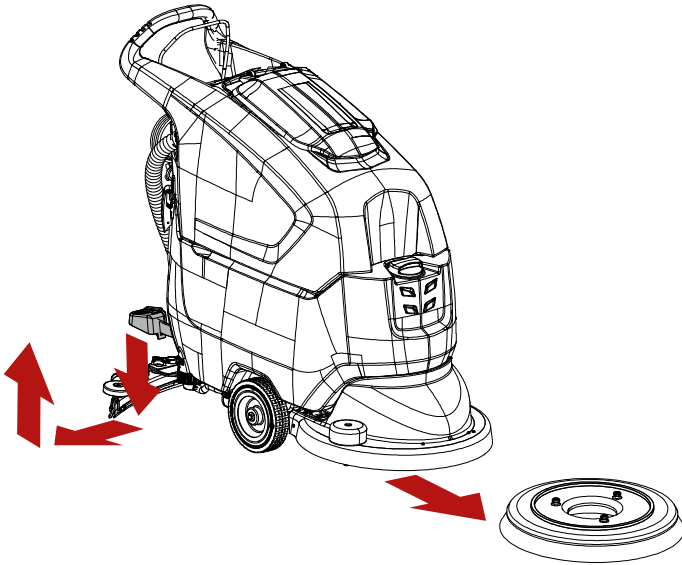
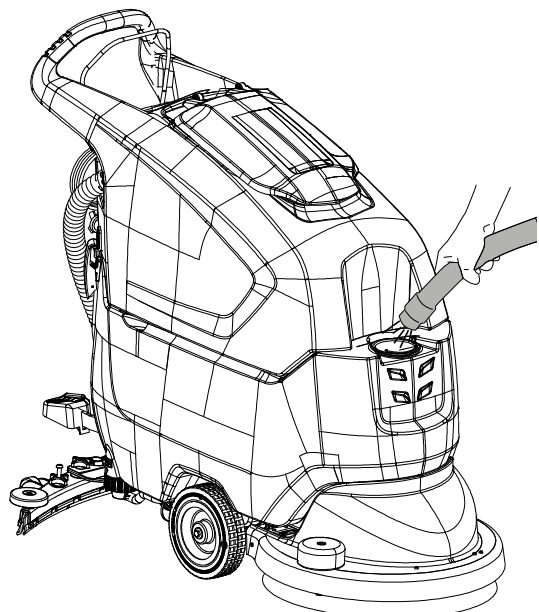

- Schakel de machine in door de contactsleutel van stand 0 naar stand 1 te draaien.

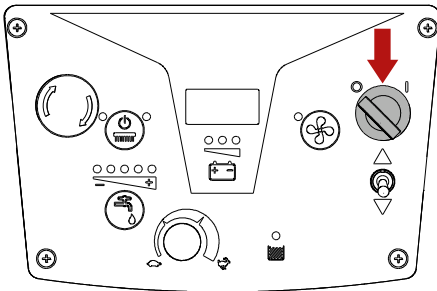

- Druk op de borstelknop.

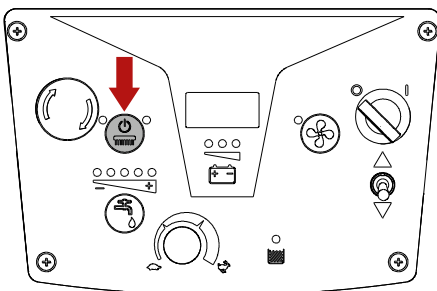

- Bedien de tractiehendel kortstondig.
- De borstel haakt vast aan de houder.

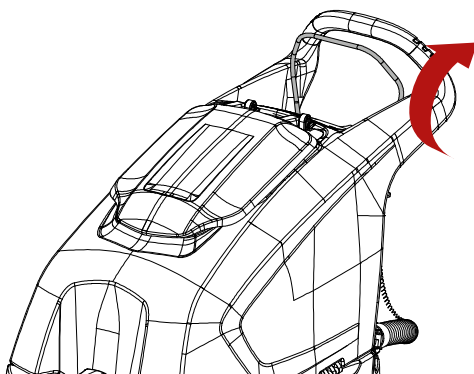

PRAKTISCHE GIDS VOOR DE GEBRUIKER

Kleding en uitrusting

Draag veiligheidsschoeisel met anti-slipzolen.
Draag een beschermbril of een gelaatsscherm en veiligheidskleding.

De noodzakelijke beschermingsmaatregelen voor stofniveaus kunnen, afhankelijk van het te reinigen oppervlak en de omgeving, bestaan uit ademhalingsmaskers van klasse FFP2, gelijkwaardig of hoger.

Alvorens de machine in werking te stellen

Raap groot afval op alvorens te reinigen. Raap stukken draad, lint en touw op, deze kunnen rond de borstels verstrikt raken.

Voordat u begint met reinigen, veegt u de ruimte schoon om te voorkomen dat er strepen op de vloer komen.

De machine voor het werk gereed maken

Voer de volgende handelingen uit alvorens met het werk te beginnen:

- Controleer of de accu's volledig zijn opgeladen, zo niet, ga dan verder met opladen; volg voor deze handeling de instructies in het hoofdstuk "**Opladen van de accu's**".
- Controleer of de vuilwatertank leeg is; indien niet, hem legen, zie hoofdstuk "**Legen vuilwatertank**".
- Controleer of de schoonwatertank vol is; indien niet, hem vullen, hoofdstuk "**Vullen schoonwatertank**".
- Zorg ervoor dat de borstel/pad vastzit aan de houder, zie hoofdstuk "**Montage borstel/schuurpads**".

Werk



! GEVAAR: veeg nooit ontvlambare of explosieve vloeistoffen (bv. benzine, petroleum, enz.), zuren en oplosmiddelen (bv. verfverduunners, aceton, enz.) op, ook niet als ze verdund zijn.

! OPGELET: laat de machine nooit stilstaan terwijl de borstel draait, u kunt de vloer beschadigen.

! OPGELET: gebruik de machine niet als u de handleiding voor gebruik en onderhoud niet hebt gelezen.

- Laat het schrobdek zakken door het pedaal voor het optillen van het schrobdek in te drukken en naar rechts te bewegen.

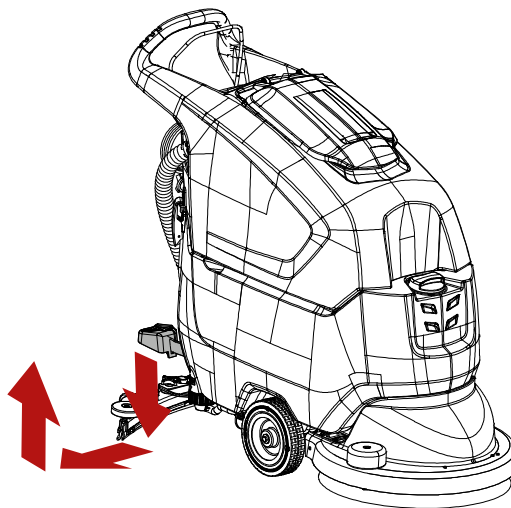

- Breng het zuigrubber omlaag met behulp van de zuigrubberhendel.

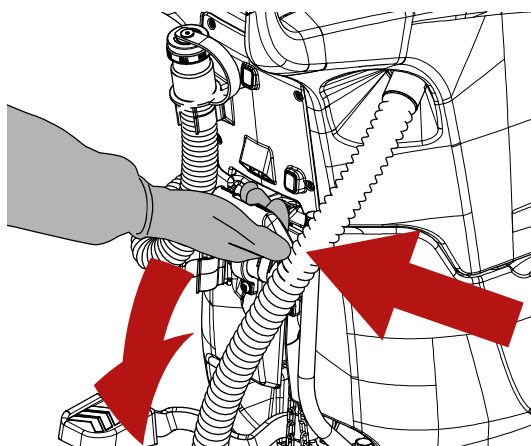

- Schakel de machine in door de contactsleutel van stand 0 naar stand 1 te draaien.

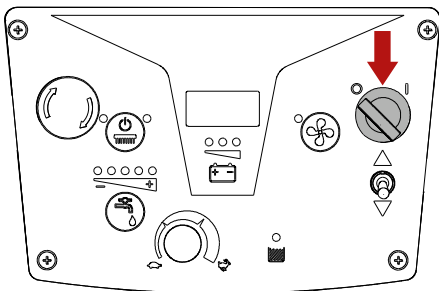

- Gebruik de keuzeschakelaar van de rijrichting om vooruit rijden in te stellen.

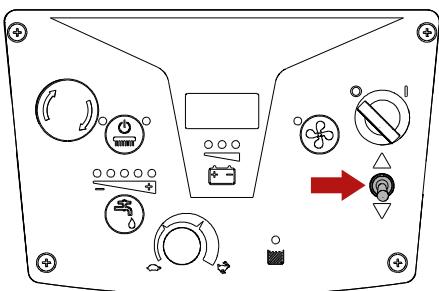

- Druk op de borstelknop. Bij activering van de borstel, wordt ook de zuignit ingeschakeld.

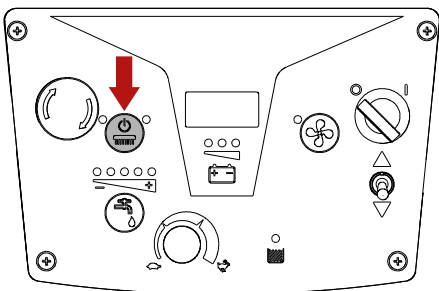

- Bedien de tractiehendel en begin te werken.

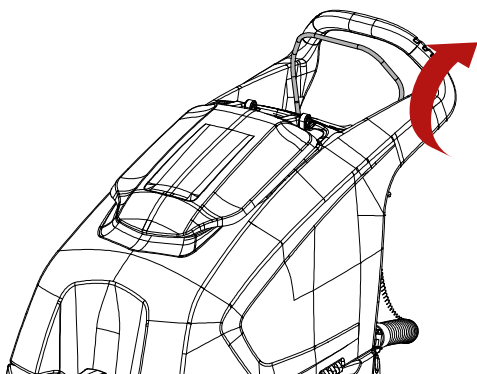

- Controleer regelmatig of de borstels reinigingsoplossing ontvangen, stel de stroom af door op de regelknop van de oplossingsstroom te drukken en vul bij als deze op is; het niveau van de reinigingsoplossing in de schoonwatertank kan worden afgelezen op het peilbuisje reinigingsoplossing naast de zuigrubberhendel;

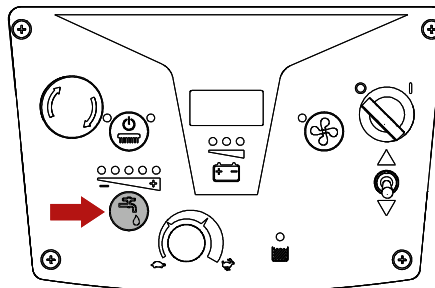

- De maximale werksnelheid kan worden ingesteld door aan de snelheidspotentiometer te draaien.

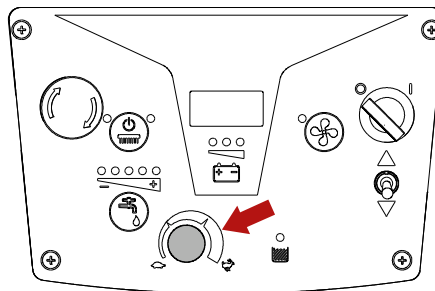

! INFORMATIE

Als u tijdens het werken met het zuigrubber omlaag de achteruit wilt inschakelen, moet u eerst stoppen en het zuigrubber omhoog zetten om schade te voorkomen.

- Om de machine te stoppen, laat u de tractiehendel los.

Einde werk

- Laat de tractiehendel los.
- Breng het zuigrubber omhoog met behulp van de zuigrubberhendel.

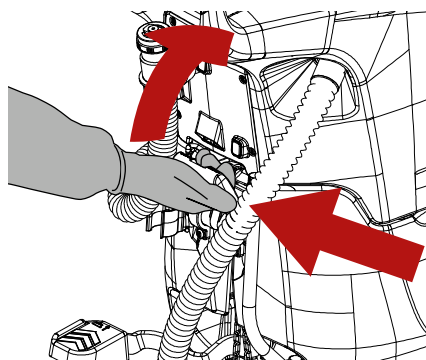

- Til het schrobdek op door het pedaal voor het optillen van het schrobdek in te drukken en naar links te bewegen.

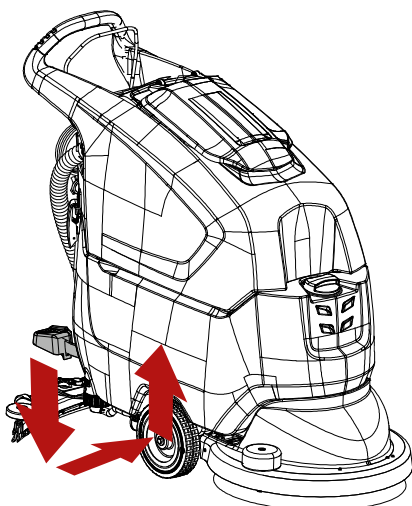

- Schakel de machine uit door de contactsleutel van stand 1 naar stand 0 te draaien.

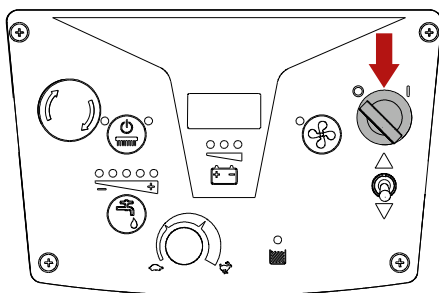

borstels een doeltreffende mechanische werking uitvoeren.

Drogen:

- Druk op de zuigunitknop, de zuigunit wordt ingeschakeld.
- Breng het zuigrubber omlaag met behulp van de zuigrubberhendel.
- Ga opnieuw over de zojuist gereinigde zone: op die manier wordt het resultaat van een grondige schrobbeurt verkregen en zal het volgende gewone onderhoud aanzienlijk verkort worden.

Tijdens de werking van de machine

- Probeer in zo recht mogelijke banen te werken.
- Laat de reinigingsbanen elkaar een paar centimeter overlappen.
- Stel de reinigungsoplossing af aan de hand van gewenste reiniging.
- Pas de snelheid van de machine en de reinigungsoplossing aan de gewenste reinigungsstaak aan.
- Controleer de acculading om er zeker van te zijn dat de actieradius nog groot genoeg is om de klus te klaren.
- Controleer het niveau van de reinigungsoplossing in de schoonwatertank. Het niveau kan worden afgelezen op het peilbuisje reinigungsoplossing naast de zuigrubberhendel.
- Controleer de indicator van de vuilwatertank om er zeker van te zijn dat deze niet vol is. Als de vuilwatertank na een paar seconden vol is, schakelt u de zuigmotor uit. U moet dan stoppen en de vuilwatertank legen, zie hoofdstuk “Legen vuilwatertank”.

Dubbele reiniging

Indien de vloer zeer vuil is, kan men de machine eerst laten schrobben en vervolgens laten zuigen.

Voorschrobben met borstels of pads:

- Schakel de machine in door de contactsleutel van stand 0 naar stand 1 te draaien.
- Druk op de borstelknop.
- Druk op de zuigunitknop om de zuigunit te stoppen.

! INFORMATIE

Het zuigrubber moet omhoog blijven staan.

- Laat het schrobdek zakken door het pedaal voor het optillen van het schrobdek in te drukken en naar rechts te bewegen.
- Pas de reinigungsoplossing aan met de regelknop van de oplossingsstroom.
- Blijf langer werken in punten waar veel vuil aanwezig is: op die manier heeft het reinigungs middel de tijd om chemisch in te werken (losmaken en oplossen van het vuil) en kunnen de

! OPGELET: niet gebruiken om oppervlakken te reinigen op hellingen groter dan die op de machine zijn aangegeven.

! OPGELET: niet gebruiken op hellingen groter dan die op de machine zijn aangegeven.

! OPGELET: bij gebruik van de machine op kleine hellingen, de machine niet dwars gebruiken, door altijd evenwijdig aan de richting van de helling te blijven, altijd met de nodige voorzichtigheid te rijden en niet om te keren.

Noodstopknop

Om de stroom uit te schakelen, drukt u op de knop.
Om de machine opnieuw te starten, draait u aan de knop.

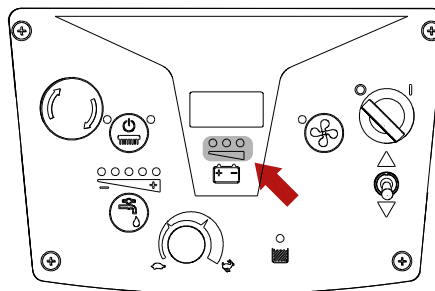
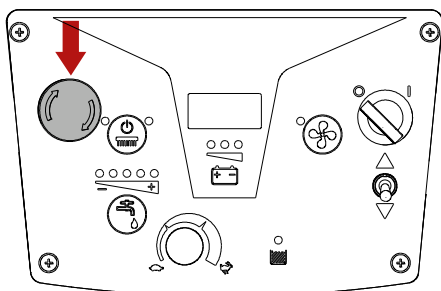

Indicator volle vuilwatertank

Als de vuilwatertank vol is, gaat de indicator branden en worden de reinigingsfuncties onderbroken. Leeg de vuilwatertank, volg hiervoor de aanwijzingen in het hoofdstuk “Legen vuilwatertank”.

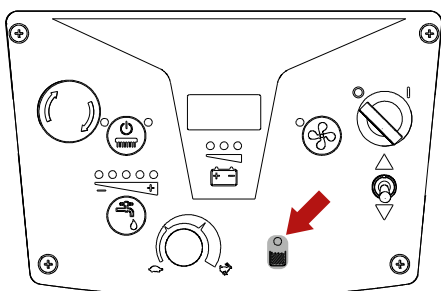

Indicator accu's

De indicator toont de resterende acculading:

Groene led brandt, accu's 100% tot 50% geladen.

Gele led brandt, accu's 50% tot 18% geladen.

Rode led brandt, accu's bijna leeg.

Rode led knippert: accu's volledig ontladen.

Wanneer de accu's volledig ontladen zijn, worden de reinigingsfuncties gestopt: begin met opladen, volg hiervoor de aanwijzingen in het hoofdstuk “Opladen van de accu's”.

Legen vuilwatertank

! OPGELET: alvorens de hieronder beschreven handelingen uit te voeren, dient u op een vlakke ondergrond te stoppen, de machine uit te schakelen, de contactsleutel van stand 1 naar stand 0 te draaien en de contactsleutel te verwijderen.

Ga aan het einde van de werkzaamheden over tot het legen van de vuilwatertank volgens onderstaande aanwijzingen:

- Breng de machine naar de voor het legen gekozen plek.
- Haak de slang van de clip los.
- Leeg de tank via de slang, houd de slang omhoog, verwijder de dop en laat de slang dan langzaam zakken op de afvoer.
- Spoel de tank met schoon water.
- Plaats de slangdop terug en bevestig de slang weer aan de clip.



Legen schoonwatertank

! OPGELET: alvorens de hieronder beschreven handelingen uit te voeren, dient u op een vlakke ondergrond te stoppen, de machine uit te schakelen, de contactsleutel van stand 1 naar stand 0 te draaien en de contactsleutel te verwijderen.

U kunt de schoonwatertank legen door de onderstaande instructies te volgen:

- Breng de machine naar de voor het legen gekozen plek.

- Leeg de tank door de filtergroep te demonteren en volg de instructies in het hoofdstuk “**Reiniging filter schoonwatertank**”

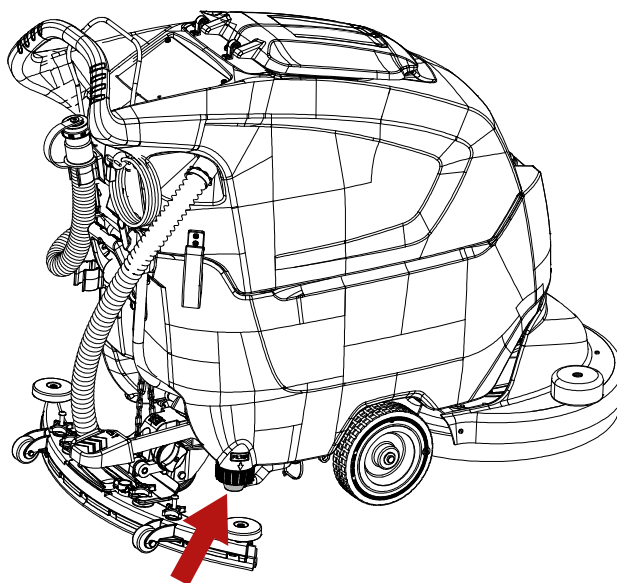

- Til het schrobdek op door het pedaal voor het optillen van het schrobdek in te drukken en naar links te bewegen.

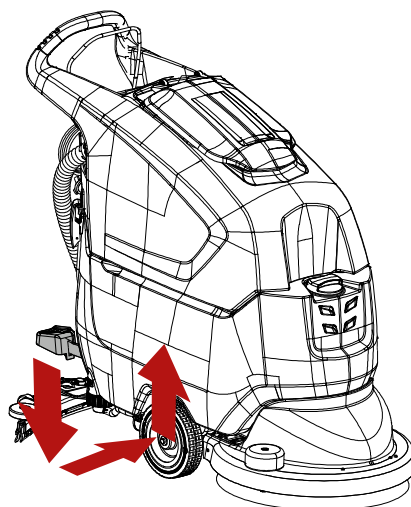

! INFORMATIE

Als uw machine het accessoire 'afvoerslang schoonwatertank' heeft, maak dan de slang los van de clip, draai de dop los en open de kraan.

- Schakel de machine in door de contactsleutel van stand 0 naar stand 1 te draaien.

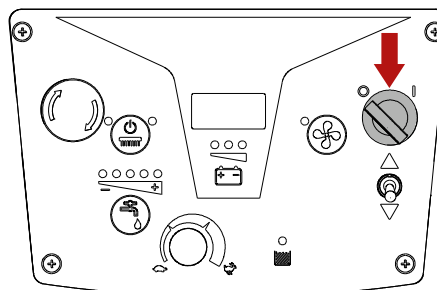
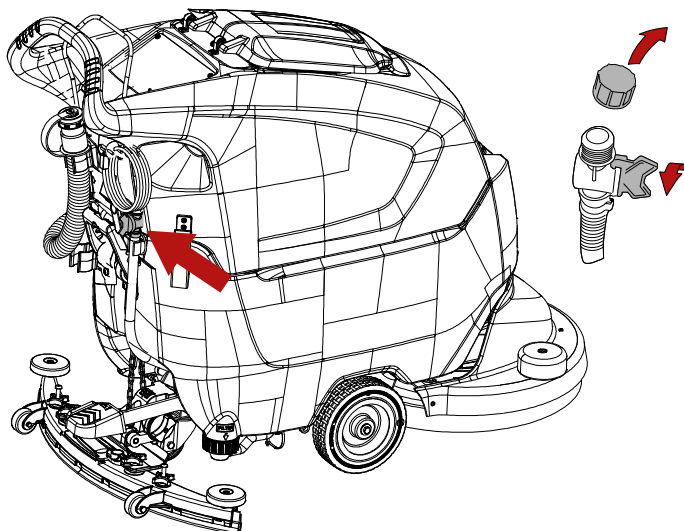

- Druk op de borstelknop.

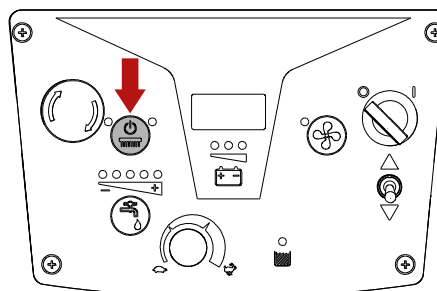

Loskoppelen borstels / schuurpads

! **OPGELET:** alvorens de hieronder beschreven handelingen uit te voeren, dient u op een vlakke ondergrond te stoppen.

! INFORMATIE

Eventuele aanduidingen **RECHTS** en **LINKS** worden altijd t.o.v. de voortbewegingsrichting van de machine bedoeld.

- Bedien de tractiehendel herhaaldelijk kortstondig. Na enkele impulsen komt de borstel los en valt hij op de grond.

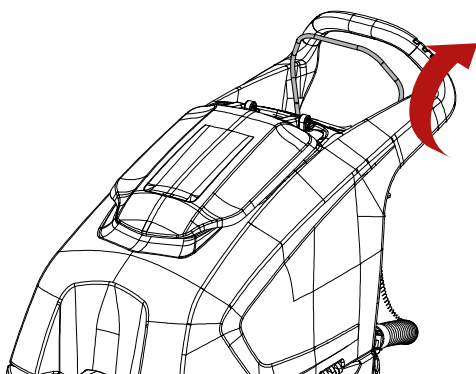

Verplaatsing van de machine wanneer hij niet werkt

Verricht de volgende handelingen om de machine te verplaatsen:

- Schakel de machine in door de contactsleutel van stand 0 naar stand 1 te draaien.
- Til het schrobdek op door het pedaal voor het optillen van het schrobdek in te drukken en naar links te bewegen.
- Breng het zuigrubber omhoog met behulp van de zuigrubberhendel.
- Gebruik de keuzeschakelaar van de rijrichting om vooruit rijden in te stellen.
- Bedien de tractiehendel.
- De maximale snelheid vooruit kan worden ingesteld door aan de snelheidspotentiometer te draaien.

INSTRUCTIES VOOR HET ONDERHOUD



! GEVAAR: voer geen onderhoudswerkzaamheden uit zonder eerst de stroomtoevoer af te sluiten.

Onderhoud dat de elektrische installatie betreft, en alles dat niet uitdrukkelijk in deze handleiding is beschreven, mag uitsluitend verricht worden door gekwalificeerd personeel, conform de geldende veiligheidsvoorschriften en hetgeen bepaald in de onderhoudshandleiding.

! OPGELET: maak de vuilwatertank volledig leeg voordat u het vak opent.

Onderhoud – Algemene regels

Het uitvoeren van regelmatig onderhoud, volgens de aanwijzingen van de fabrikant, garandeert betere prestaties en een langere levensduur van de machine.

Neem, voor de reiniging van de machine, de volgende regels in acht:

Vermijd het gebruik van hogedrukreinigers: deze kunnen intreden van water in de elektrische ruimte of de motoren veroorzaken, met beschadiging of risico van kortsluiting als gevolg;

Gebruik geen stoom om vervorming van de plastic onderdelen door de hoge temperatuur te voorkomen;

Gebruik geen koolwaterstoffen of oplosmiddelen: de ombouw en de rubberen delen zouden hierdoor beschadigd kunnen raken.

Reiniging luchtfilter zuignunit

! OPGELET: alvorens de hieronder beschreven handelingen uit te voeren, dient u op een vlakke ondergrond te stoppen, de machine uit te schakelen, de contactsleutel van stand 1 naar stand 0 te draaien en de contactsleutel te verwijderen.

- Draai het deksel van de vuilwatertank.
- Haal de twee filters uit hun zitting en was ze met stromend water of met het reinigingsmiddel dat voor de machine wordt gebruikt.

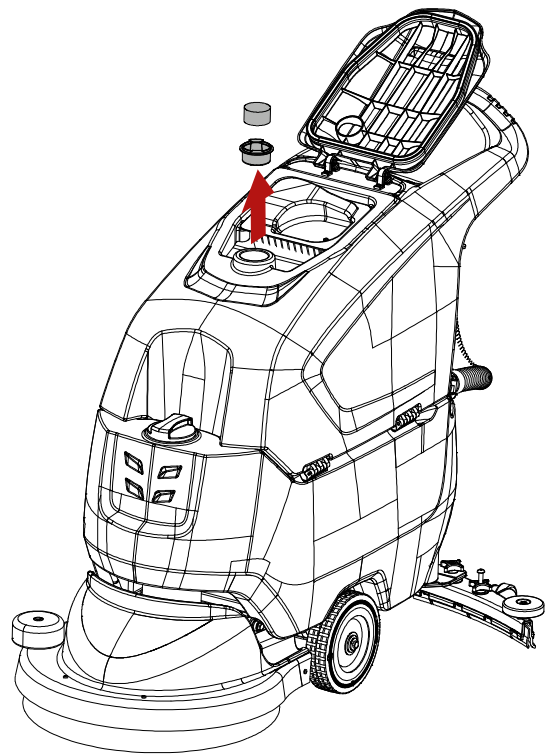

Reiniging sensor vuilwatertank

! OPGELET: alvorens de hieronder beschreven handelingen uit te voeren, dient u op een vlakke ondergrond te stoppen, de machine uit te schakelen, de contactsleutel van stand 1 naar stand 0 te draaien en de contactsleutel te verwijderen.

- Draai het deksel van de vuilwatertank.
- Verwijder de vuilopvangbak.
- Reinig de sensor en controleer of de vlotter kantelt.

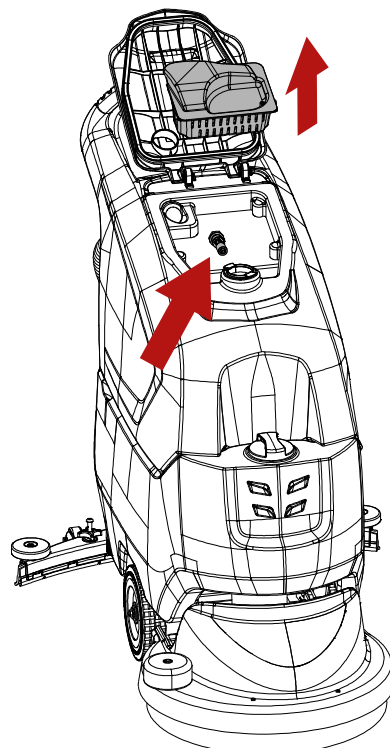

Reiniging vuilopvangbak

! OPGELET: alvorens de hieronder beschreven handelingen uit te voeren, dient u op een vlakke ondergrond te stoppen, de machine uit te schakelen, de contactsleutel van stand 1 naar stand 0 te draaien en de contactsleutel te verwijderen.

- Draai het deksel van de vuilwatertank.
- Verwijder de bak en maak hem schoon onder stromend water of met het reinigingsmiddel dat voor de machine wordt gebruikt.

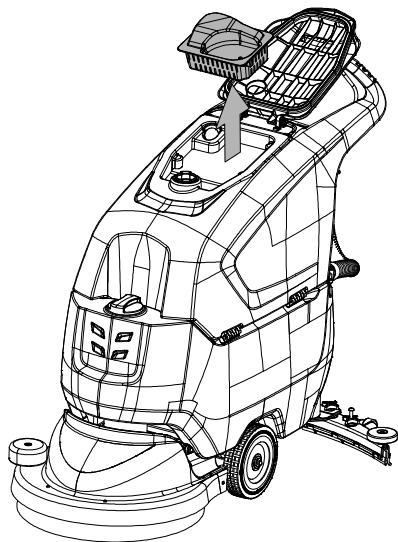

Reiniging filter schoonwatertank

! OPGELET: alvorens de hieronder beschreven handelingen uit te voeren, dient u op een vlakke ondergrond te stoppen, de machine uit te schakelen, de contactsleutel van stand 1 naar stand 0 te draaien en de contactsleutel te verwijderen.

- Draai de dop van het filter los.
- Verwijder het filter en reinig het onder stromend water of met het reinigingsmiddel dat voor de machine wordt gebruikt.
- Breng het filter en de pakking weer aan en controleer of ze correct in hun zittingen zijn aangebracht. Draai de dop weer vast.

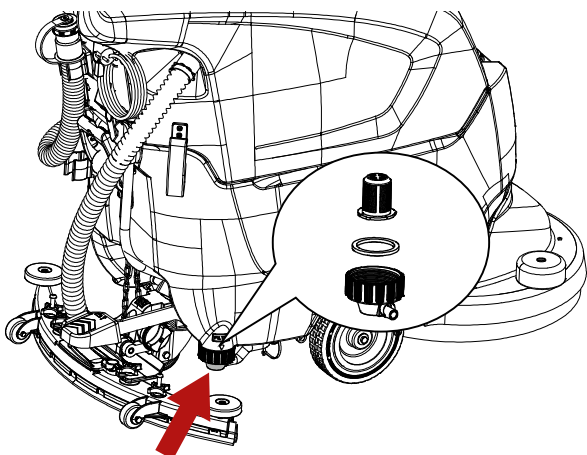

Reiniging van het zuigrubber

! OPGELET: alvorens de hieronder beschreven handelingen uit te voeren, dient u op een vlakke ondergrond te stoppen, de machine uit te schakelen, de contactsleutel van stand 1 naar stand 0 te draaien en de contactsleutel te verwijderen.

- Breng het zuigrubber omlaag met behulp van de zuigrubberhendel.

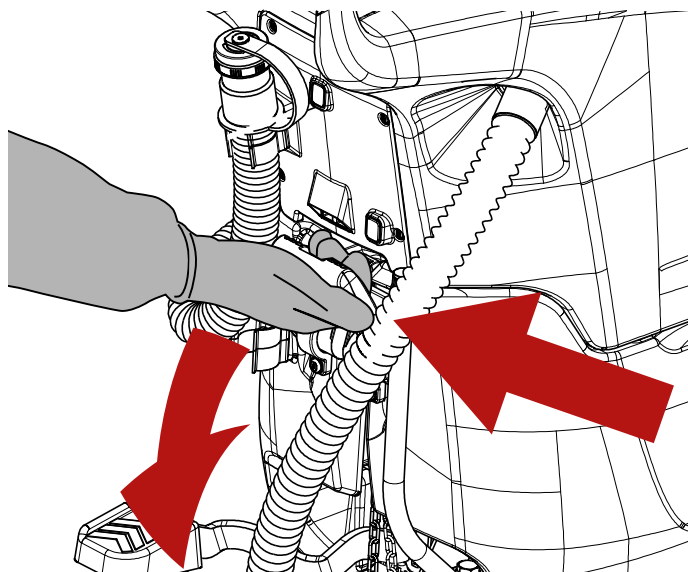

- Haal de zuigslang uit het zuigrubber.
- Draai de twee bevestigingsknoppen van het zuigrubber los.
- Trek het zuigrubber uit de steun.

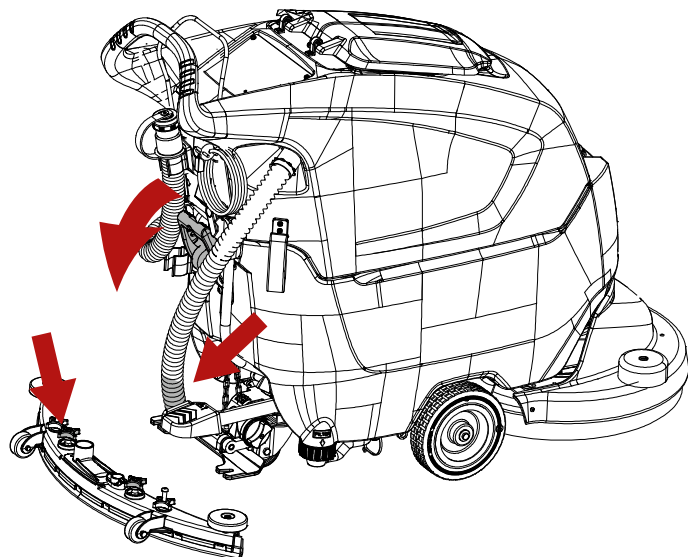

- Reinig de strippen van het zuigrubber.
- Controleer de strippen op schade en slijtage, zie voor vervanging het hoofdstuk "Vervanging zuigrubberstrippen".

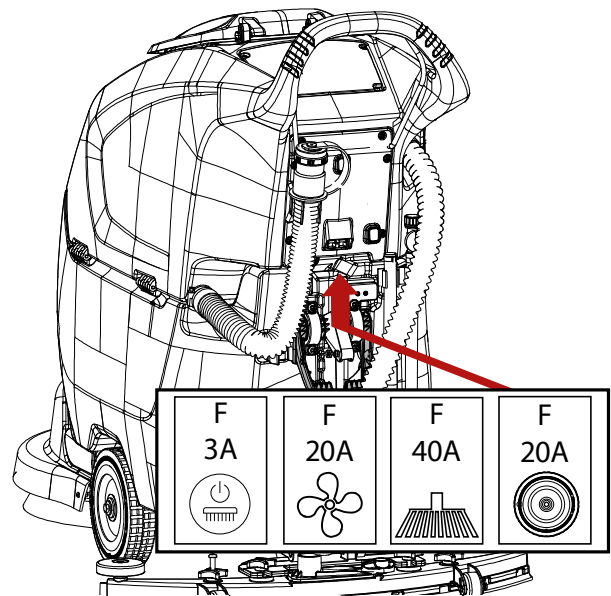
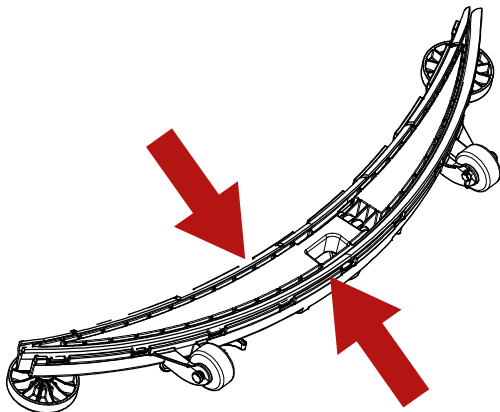

- Verwijder de afdekking voor het opvangen van druppels uit het zuigrubber en reinig de tank.

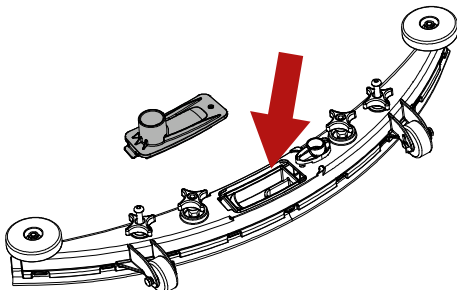
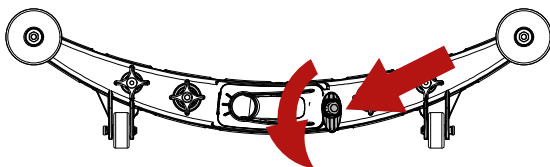

De machine is uitgerust met resetbare zekeringen/thermische beveiligingen, ook wel thermieken genoemd. Dit zijn resetbare beveiligingsvoorzieningen voor elektrische circuits die de stroomtoevoer stoppen in geval van overbelasting van het circuit. Zodra een thermiek is geactiveerd, laat u deze afkoelen en reset u deze handmatig door op de desbetreffende knop te drukken. Indien de overbelasting die de thermiek heeft geactiveerd nog steeds aanwezig is, zal de thermiek de stroom blijven onderbreken tot het probleem is opgelost. Naast de hierboven beschreven zekeringen heeft de machine een hoofdzekering die rechtstreeks op de accu is aangesloten.

Zekeringen

! OPGELET: alvorens de hieronder beschreven handelingen uit te voeren, dient u op een vlakke ondergrond te stoppen, de machine uit te schakelen, de contactsleutel van stand 1 naar stand 0 te draaien en de contactsleutel te verwijderen.

! OPGELET: installeer nooit zekeringen met een hoger ampèrage dan aangegeven.

De zekeringen mogen alleen door een IP CLEANING servicecentrum of door gekwalificeerd personeel vervangen worden.

Het zekeringcompartiment bevindt zich onder de afdekking van de elektrische installatie. Om de toegang tot de zekeringen te vergemakkelijken, raden we aan om de vuilwatertank te draaien.

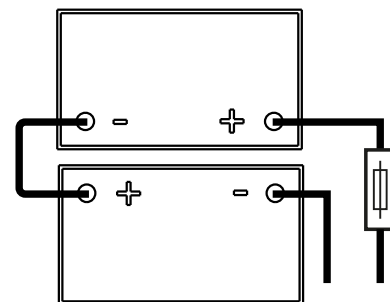

Onderhoud van de accu's

! GEVAAR: controleer de accu's niet door middel van vonkvorming. Uit (NATTE) accu's komen ontvlambare dampen vrij: doof vlammend of gloeiend materiaal alvorens de accu's te controleren en bij te vullen.

! GEVAAR: tijdens onderhoud aan de accu, moet de operator voorzien zijn van de nodige accessoires (handschoenen, veiligheidsbril, beschermende overall, enz.) om het risico van letsel te beperken, uit de buurt van open vuur blijven, geen kortsluiting tussen de accupolen maken, geen vonken veroorzaken en niet

roken.



! GEVAAR: raak bij lekkage van accuvloeistof de vloeistof niet aan en neem de volgende voorzorgsmaatregelen in acht:
Huidcontact kan irritatie veroorzaken, was met water en zeep.
Inademing kan irritatie van de luchtwegen veroorzaken: aan frisse lucht blootstellen en een arts raadplegen.
Contact met de ogen kan irritatie veroorzaken, was de ogen onmiddellijk en grondig met water gedurende ten minste 15 minuten, raadpleeg dan een arts.

De levensduur van accu's hangt af van hun juiste onderhoud. De volgende stappen moeten worden genomen om de beste prestaties van de accu's te verkrijgen:

- Laat accu's niet gedurende langere tijd gedeeltelijk ontladen.
- Laat de accu's volledig opladen voordat u de machine weer gebruikt.
- Houd de accu's schoon en de verbindingen goed aangetrokken.
- Controleer wekelijks het elektrolytpeil (natte accu's)

Controle van het elektrolytpeil van natte accu's

! OPGELET: alvorens de hieronder beschreven handelingen uit te voeren, dient u op een vlakke ondergrond te stoppen, de machine uit te schakelen, de contactsleutel van stand 1 naar stand 0 te draaien en de contactsleutel te verwijderen.



! GEVAAR: tijdens onderhoud aan de accu, moet de operator voorzien zijn van de nodige accessoires (handschoenen, veiligheidsbril, beschermende overall, enz.) om het risico van letsel te beperken, uit de buurt van open vuur blijven, geen kortsluiting tussen de accupolen maken, geen vonken veroorzaken en niet roken.

Natte accu's vereisen periodieke controle van het elektrolytpeil. Vul alleen bij met gedestilleerd water tot de platen bedekt zijn, vul niet te veel bij (maximaal 5 mm boven de platen), de elektrolyt zet uit en kan tijdens het opladen overlopen.

Opladen van de accu's



! GEVAAR: controleer de accu's niet door middel van vonkvorming.



! GEVAAR: als er (natte) loodzuuraccu's op de machine geïnstalleerd zijn, moeten vonken, vlammen en rokende materialen uit

de buurt van de accu's worden gehouden. Er ontsnappen explosieve gassen tijdens het normale gebruik en in het bijzonder tijdens het opladen.



! GEVAAR: als er loodzuuraccu's (WET) in de machine zijn geïnstalleerd, produceert het opladen van de accu's zeer explosief waterstofgas; voer de procedure alleen uit in een goed geventileerde ruimte en uit de buurt van open vuur.

! OPGELET: alvorens de hieronder beschreven handelingen uit te voeren, dient u op een vlakke ondergrond te stoppen, de machine uit te schakelen, de contactsleutel van stand 1 naar stand 0 te draaien en de contactsleutel te verwijderen.

! OPGELET: laad op zoals aangegeven in de handleiding van de acculader, ontkoppel de stekkers aan het einde van de oplaadperiode.

Acculader aan boord:

- Schakel de machine uit door de contactsleutel van stand 1 naar stand 0 te draaien.
- Steek de stekker van de acculader in het stopcontact.
- Start de oplaadcyclus.
- Haal na het opladen de stekker uit het stopcontact.
- Wikkel het verlengsnoer in de daarvoor bestemde zittingen op.

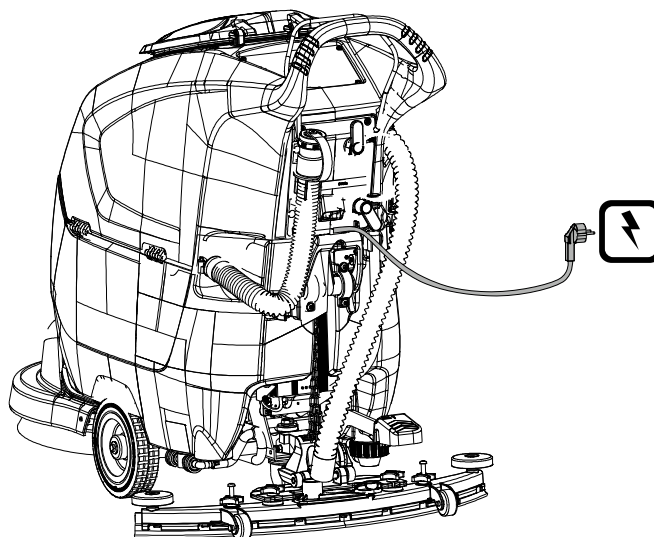

Externe acculader:

- Schakel de machine uit door de contactsleutel van stand 1 naar stand 0 te draaien.
- Steek de connector van de acculader in de gemarkeerde aansluiting van de machine.
- Start de oplaadcyclus.
- Maak na het opladen de connector los.

Vervangen van borstels en pads

! GEVAAR: tijdens de vervanging moet de gebruiker voorzien zijn van de nodige accessoires (handschoenen, veiligheidsbril, beschermende overall, enz.) om het risico op letsel te beperken.

De machine kan worden uitgerust met schijfborstels en pads. Controleer de borstels en pads dagelijks op draden die om de borstel of padhouder zijn gewikkeld. Controleer de slijtagetoestand van de borstels en de pads.

Vervang de borstels wanneer de borstelharen versleten zijn tot aan de rode of zwarte indicator.

Vervang de pads wanneer ze niet langer doeltreffend reinigen.

Was de borstels en pads na gebruik met water en zeep en hang ze op om te drogen.

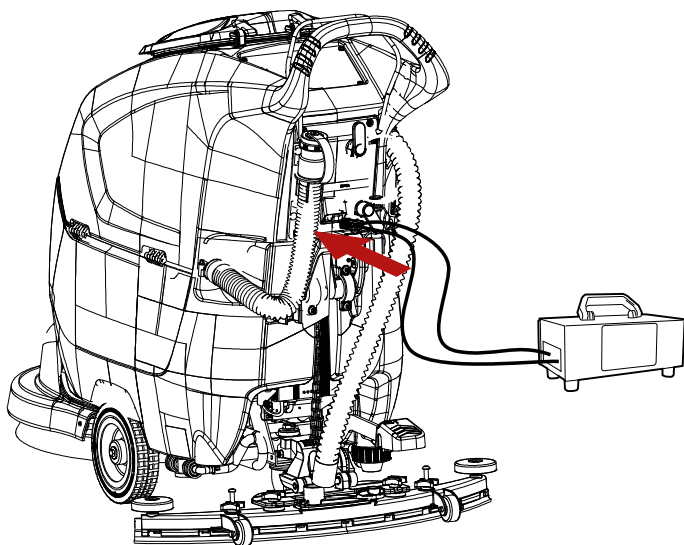

Accu: verwijdering

! GEVAAR: raak bij lekkage van accuvloeistof de vloeistof niet aan en neem de volgende voorzorgsmaatregelen in acht: Huidcontact kan irritatie veroorzaken, was met water en zeep. Inademing kan irritatie van de luchtwegen veroorzaken: aan frisse lucht blootstellen en een arts raadplegen. Oogcontact kan irritatie veroorzaken: de ogen onmiddellijk grondig met water spoelen gedurende minstens 15 minuten, een arts raadplegen.

! GEVAAR: tijdens de verwijdering van de accu, moet het gekwalificeerd personeel de persoonlijke beschermingsmiddelen (handschoenen, veiligheidsbril, beschermende overall, veiligheidsschoeisel, enz.) dragen die nodig zijn om het risico van letsel te beperken, uit de buurt van eventueel open vuur blijven, en mag het niet de polen van de accu's kortsluiten, geen vonken veroorzaken en niet roken.

! OPGELET: trek de stekker van de acculader uit het stopcontact voordat u de accu's verwijdert.

! OPGELET: alvorens de hieronder beschreven handelingen uit te voeren, dient u op een vlakke ondergrond te stoppen, de machine uit te schakelen, de contactsleutel van stand 1 naar stand 0 te draaien en de contactsleutel te verwijderen.

- Maak de klemmen van de accubedrading van de accupolen los.
- Verwijder, indien aanwezig, de verankerings-elementen van de accu aan het onderstuk van de machine.
- Hef de accu met geschikte transportmiddelen uit het vak op.

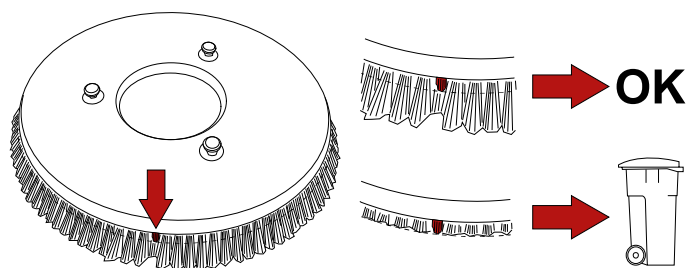

Vervanging zuigrubberstrippen

! OPGELET: alvorens de hieronder beschreven handelingen uit te voeren, dient u op een vlakke ondergrond te stoppen, de machine uit te schakelen, de contactsleutel van stand 1 naar stand 0 te draaien en de contactsleutel te verwijderen.

! GEVAAR: tijdens de vervanging moet de gebruiker voorzien zijn van de nodige accessoires (handschoenen, veiligheidsbril, beschermende overall, enz.) om het risico op letsel te beperken.

De strippen van het zuigrubber hebben als taak om de laag water met reinigingsmiddel van de vloer af te schrapen en zo een perfecte droging te bewerkstelligen. Mettertijd kan de scherpe rand die contact met de vloer maakt door het voortdurende strijken afgerond worden en scheurtjes vertonen, waardoor het drogen minder doeltreffend wordt. Vervang in dit geval de strip.

- Breng het zuigrubber omlaag met behulp van de zuigrubberhendel.

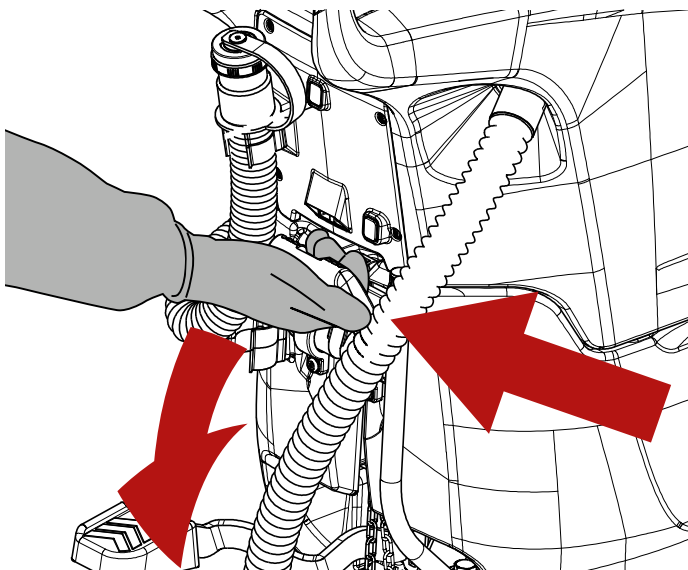

- Haal de zuigslang uit het zuigrubber.
- Draai de twee knoppen los en trek het zuigrubber uit de sleuven in de steun.

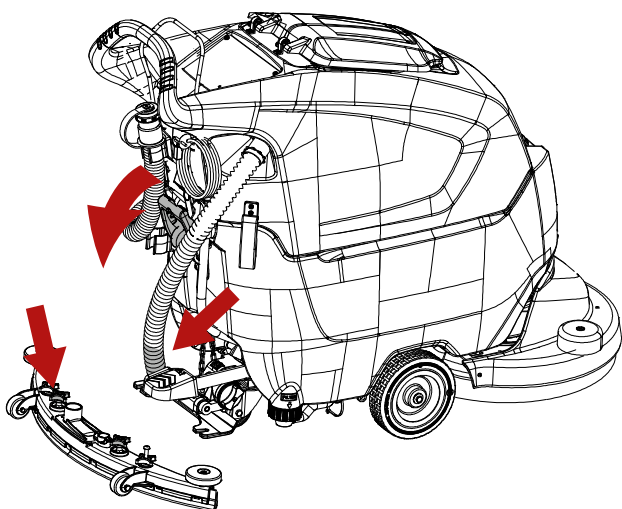

- Draai de twee buitenste knoppen op het zuigrubber volledig los, dit zal de veerbelaste striphouder van het zuigrubberframe scheidem. Om de twee knoppen snel los te draaien, knijpt u de veerbelaste striphouder en het zuigrubberframe samen.

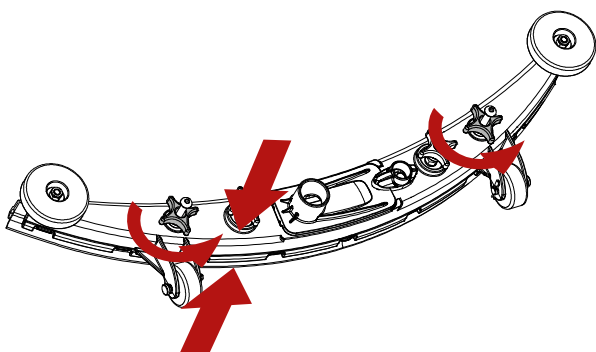

- Verwijder versleten strippen uit de striphouder.

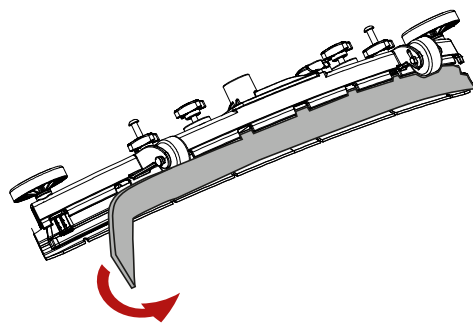

- Monteer de achterste strip weer door van rand te veranderen die contact maakt met de vloer, totdat alle vier de randen verbruikt zijn, of monteer een nieuwe strip. Let erop dat u de groeven in de strip uitlijnt met de lipjes van de striphouder.

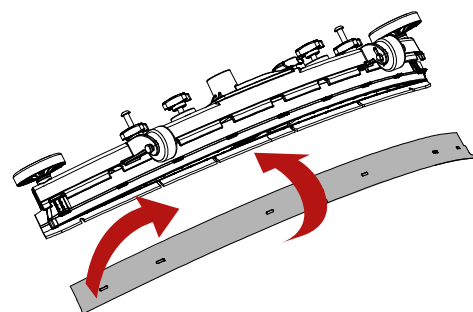

- Knijp de veerbelaste striphouder en het zuigrubberframe samen en schroef de twee buitenste knoppen weer vast.

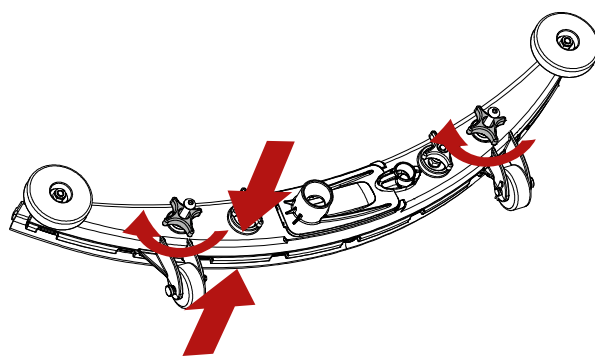

- Monteer het zuigrubber weer in zijn steun volgens de eerder beschreven aanwijzingen.
- Knijp de veerbelaste striphouder en het zuigrubberframe samen en schroef de twee buitenste knoppen weer vast.
- Monteer het zuigrubber weer in zijn steun volgens de eerder beschreven aanwijzingen.

Periodieke controles

CONTROLE	DAGELIJKE WERKZAAMHEDEN	WEEKLIJKE WERKZAAMHEDEN	HALFJAARLIJKE WERKZAAMHEDEN
VUILWATERTANK LEGEN EN WASSEN	X		
STRIPPEN VAN ZUIGRUBBER REINIGEN EN OP SLIJTAGE CONTROLEREN	X		
ZUIGOPENING VAN ZUIGRUBBER OP VERSTOPPING CONTROLEREN	X		
TANK VOOR OPVANGEN DRUPPELS ZUIGRUBBER REINIGEN	X		
ACCU'S OPLADEN	X		
SENSOR VAN VUILWATERTANK REINIGEN		X	
LUCHTFILTERS ZUIGUNIT REINIGEN		X	
REINIGING FILTER SCHOONWATERTANK		X	
VUILOPVANGBAK REINIGEN		X	
ZUIGRUBBERSLANG REINIGEN		X	
VUILWATERTANK EN SCHOONWATERTANK REINIGEN		X	
ELEKTROLYTNIVEAU VAN (WET) ACCU'S CONTROLEREN		X	
ELEKTRISCHE INSTALLATIE DOOR GEKwalificeerd PERSONEEL LATEN CONTROLEREN			X
BORSTELS (KOOLBORSTELS) VAN BORSTELMOTOR LATEN CONTROLEREN DOOR GEKwalificeerd PERSONEEL.	ELKE 100 UUR NA DE EERSTE 500 BEDRIJFSUREN CONTROLEREN.		

PERIODEN VAN INACTIVITEIT

Wanneer de machine langere tijd inactief moet blijven, bijvoorbeeld wanneer zij zich langer dan een maand in een showroom of een magazijn bevindt, moeten de volgende punten worden gevolgd:

- Laad de accu's volledig op. Tijdens lange perioden van inactiviteit, dient men ook voor periodieke oplading (minstens eens per twee maanden) te zorgen, zodat de accu's altijd de maximale lading behouden.
- Koppel de accu's van de machine los.
- Koppel de eventuele acculader van de stroomvoorziening af.
- Het zuigrubber en de borstels (of de schuurpads) moeten gedemonteerd, gereinigd en bewaard worden op een droge plek (bij voorkeur verpakt in een plastic zak of een stuk plastic), beschermd tegen stof.
- Controleer of de tanks volledig geleegd en perfect schoon zijn.

! OPGELET: als de accu's zoals eerder aangegeven niet periodiek worden opgeladen, riskeert men dat ze onherstelbaar beschadigd raken.

De fabrikant is niet aansprakelijk voor eventuele storingen veroorzaakt door nalatigheid, verkeerd en/of niet-conform gebruik.

! OPGELET: wanneer de accu's leeg zijn, mogen ze niet lang in deze toestand blijven om hun levensduur niet te verkorten. Controleer de acculading minstens eenmaal per week.

STORINGEN, OORZAKEN EN REMEDIES

STORINGEN	OORZAKEN	REMEDIES
De machine werkt niet	De accu's zijn afgekoppeld	Sluit de accu's op de machine aan
	De accu's zijn leeg	Laad de accu's op
	Ingrep hoofdzekering	Vervang de zekering
	Machine uit	Zet de machine aan
	Contact sleutel niet bediend	Draai de contact sleutel om
	Noodstopknop ingedrukt	Ontgrendel de noodstopknop
De borstel draait niet	Ingrep zekering	Reset de zekering
	De accu's zijn leeg	Laad de accu's op
	Ingrep thermiek van motor	Laat de motor afkoelen
	Beschadigde motor	Vervang
De machine reinigt niet op gelijkmatige wijze	De borstels of de schuurpads zijn versleten	Vervang
De oplossing komt niet uit de tank met reinigingsmiddel	Magneetklep beschadigd	Vervang
	Magneetklep vuil	Controleer
	De schoonwatertank is leeg	Vul
	De slang die de oplossing naar de borstel voert is verstopt	Verwijder de verstopping
De reinigungsoplossing blijft uitstromen	Magneetklep beschadigd	Vervang
	Magneetklep vuil	Reinig
De zuigmotor werkt niet	De vuilwatertank is vol.	Leeg de vuilwatertank
	Ingrep zekering	Reset de zekering
	De accu's zijn leeg	Laad de accu's op
	Beschadigde motor	Vervang
Het zuigrubber reinigt of zuigt niet goed	De rand van de rubberen strippen die contact met de vloer maakt is afgesleten	Verwijder de strippen
	Verstopping of beschadiging in het zuigrubber	Controleer
	De sensor van de vuilwatertank heeft ingegrepen of is door vuil geblokkeerd of is kapot	Leeg de vuilwatertank en controleer de sensor
	Verstopping in de zuigslang	Controleer
	De zuigslang is niet aangesloten op het zuigrubber of is beschadigd	Controleer
De machine gaat niet vooruit	De accu's zijn leeg	Laad de accu's op
	Beschadigde motor	Vervang
	Ingrep zekering	Reset de zekering
De accu's garanderen niet de normale werktijd	De polen en klemmen van de accu's zijn vuil of geoxideerd	Reinig en smeer de polen en klemmen, laad de accu's op
	De elektrolyt is verdampt en bedekt de platen niet volledig (WET accu's)	Voeg gedestilleerd water toe door elk element bij te vullen totdat de platen bedekt zijn en laad de accu op
	De acculader werkt niet of is niet geschikt	Controleer

ALARMEN / MELDINGEN OP HET DISPLAY

FOUTCODE	OORZAAK	REMEDIE
ACC / MAN	Verschijnt als de tractiehendel wordt ingedrukt bij inschakeling of na het resetten van de noodstop.	Laat de tractiehendel los en schakel de machine in.
		Als het probleem aanhoudt, neem dan contact op met de klantenservice.
POT	Verschijnt bij breuk of defect van de potentiometer voor regeling van de snelheid	De tractie is gestopt, laat de tractiehendel los en druk er weer op.
		Als het probleem aanhoudt, neem dan contact op met de klantenservice.
Lim	Verschijnt wanneer de MOSFET de interne thermische begrenzing bereikt.	De tractie is gestopt, laat de tractiehendel los en druk er weer op.
		Wacht enkele minuten om de Mosfet te laten afkoelen.
		Als het probleem aanhoudt, neem dan contact op met de klantenservice.
Hom	Verschijnt wanneer de thermische sensor in de MOSFET geactiveerd is	Zet de machine uit en wacht 10 minuten tot het onderdeel afgekoeld is.
		Als het probleem aanhoudt, neem dan contact op met de klantenservice.
Hot	Verschijnt wanneer de thermische sensor van de motor wordt geactiveerd.	Wacht enkele minuten tot de motor is afgekoeld.
		Als het probleem aanhoudt, neem dan contact op met de klantenservice.
MoS	Verschijnt wanneer de Mosfet van de tractie kortgesloten is of de spoel van de contactor niet correct sluit en de borstel- of tractiefunctie geactiveerd wordt. In elk geval is de tractie gestopt. Bij deze melding komt de machtiging voor de hoofdcontactor te ontbreken.	Neem contact op met de klantenservice.
MoF	Verschijnt wanneer de Mosfet van de tractie open blijft. De tractie wordt gestopt.	Neem contact op met de klantenservice.
	Borstels en zuigen zijn ingeschakeld, tractie is geblokkeerd.	Neem contact op met de klantenservice.
bLt	Verschijnt wanneer de accuspanning te laag is en de tractie geblokkeerd wordt.	Laad de accu op en probeer opnieuw.

AcS	Verschijnt wanneer er zich een storing voordoet in de contactorbediening voor activering van de borstel.	Druk op de borstelknop.
		Als de melding niet verdwijnt, neem dan contact op met de klantenservice.
AcA	Verschijnt wanneer er zich een storing voordoet in de relaisbediening voor activering van de zuigunit.	Druk op de zuigunitknop.
		Als de melding niet verdwijnt, neem dan contact op met de klantenservice.
ACH	Verschijnt wanneer er een defect in de bediening van de watermagneetklep is.	Neem contact op met de klantenservice.
FuP	Verschijnt wanneer de voedingsspanning naar de tractiemotor minder dan 80% is of ontbreekt t.o.v. Vbatt, mogelijke oorzaken: doorgebrande zekering, ontbrekende zekering, losgekoppeld circuit, beschadigde motor.	Neem contact op met de klantenservice.
	Displaykaart met inwendig probleem of verkeerd contact met de massakabel.	Neem contact op met de klantenservice.
CLH	Verschijnt wanneer er een probleem is met het geheugen van de dashboardkaart.	Neem contact op met de klantenservice.
Err	Algemene fout in elektrisch circuit paneelkaart.	Neem contact op met de klantenservice.

GEBRUIKERSMENU

Om naar het gebruikersprogramma te gaan:

- Schakel de machine in door de contactsleutel van stand 0 naar stand 1 te draaien.
- Druk de borstelknop en de zuignitknop tegelijkertijd minimaal 5 seconden in, zodat het menu voor het instellen van het accutype wordt geopend.
- Gebruik de zuignitknop om het type geïnstalleerde accu's te selecteren: "ACd" voor accu's met zuur (WET) of "GEL" voor GEL/AGM-accu's.
- Sla de parameter op door op de noodstopknop te drukken.

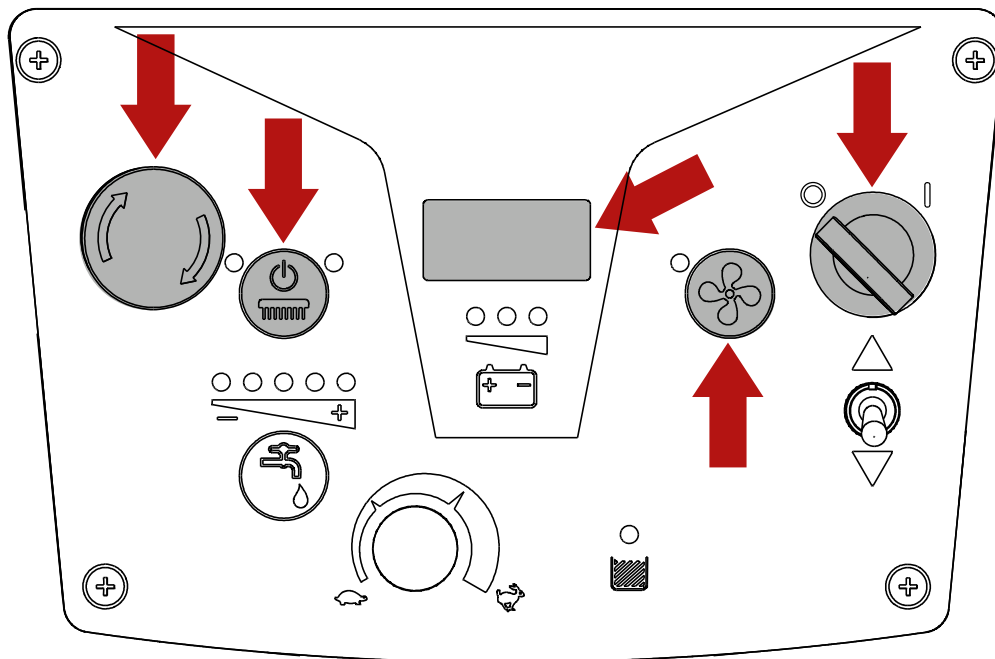



IPC

BY TENNANT COMPANY

IP Cleaning S.r.l.

Viale Treviso 63

30026 Summaga di Portogruaro

Venezia (Italy)

T: +39 0421 205511

F: +39 0421 204227

E: www.ipcworldwide.com

W: info@ipcworldwide.com

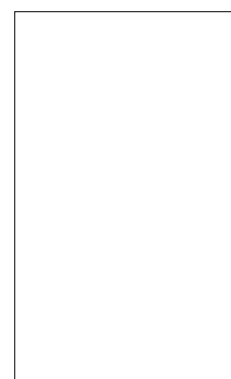

PLDC05039

Rev.02 (07-2025)