

# **DiBO<sup>®</sup>**

## **CLEANING SYSTEMS**

### **370 E**

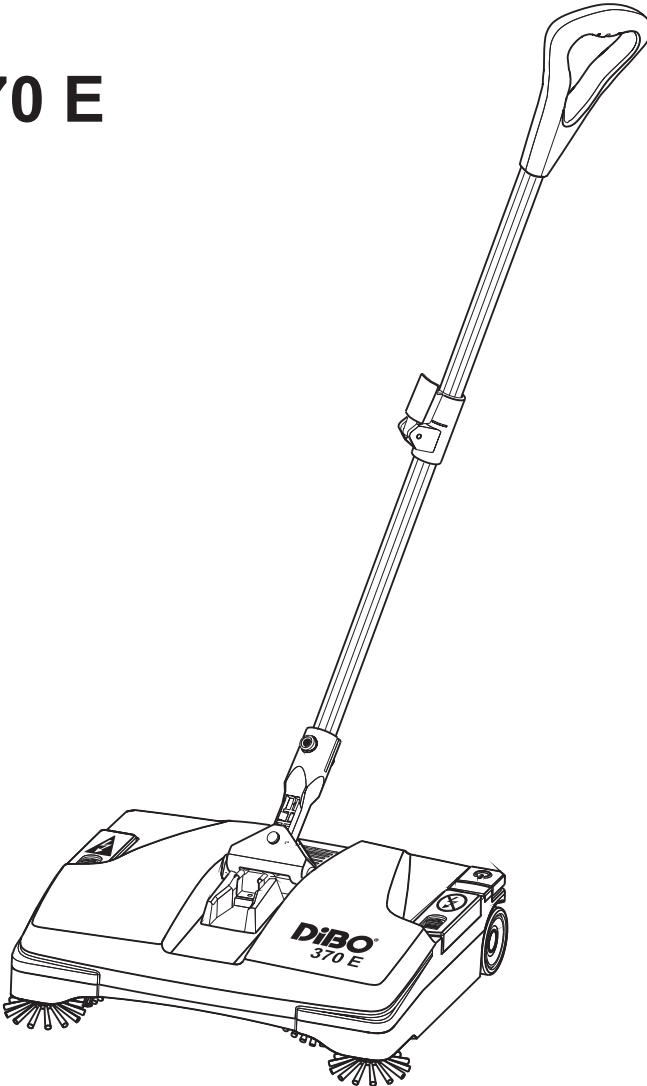

**NL**..... 2-3

Opgelet: lees voor de ingebruikname absoluut de gebruikershandleiding!

**DE**..... 4-5

Vor Inbetriebnahme der Maschine unbedingt Bedienungsanleitung lesen!

**UK** ..... 6-7

Read these instructions carefully before operating the machine!

**FR**..... 8-9

Lire attentivement le mode d'emploi avant la mise en service de la machine!

### Voor de ingebruikname.

Lees en respecteer vóór het eerste gebruik van het toestel deze gebruikershandleiding en de veiligheidsinstructies.

Leder daarboven uitgaand gebruik geldt als niet volgens de voorschriften. Voor hieruit resulterende schade is de fabrikant niet aansprakelijk, het risico hiervoor draagt alleen de gebruiker.

Deze machine veegt items met een diameter tot 2 cm makkelijk op.

Het is robuust, efficiënt en eenvoudig te bedienen. De meegeleverde accessoires maken van het toestel een onmisbaar hulpmiddel voor een grondige en snelle reiniging. Het toestel is ontwikkeld voor commercieel gebruik.

## VEILIGHEIDSINSTRUCTIES



### WAARSCHUWING! RISICO OP VERWONDINGEN!

- ⚠ Dit toestel mag niet door personen (met inbegrip van kinderen) met lichamelijke, gevoelsmatige of geestelijke beperkingen of zonder ervaring of kennis gebruikt worden, tenzij ze uitleg hebben gekregen over het gebruik van het toestel en door iemand worden gesuperviseerd die verantwoordelijk is voor hun veiligheid.
- ⚠ Kinderen moeten gesuperviseerd worden opdat ze niet met het toestel zouden spelen.
- ⚠ De verpakkingselementen (bijv. plastic zak) kunnen mogelijke gevaren inhouden voor kinderen en andere personen die zich niet van hun handelingen bewust zijn. Ontoegankelijk voor dieren bewaren.
- ⚠ Elk oneigenlijk gebruik kan een gevaar inhouden en moet daarom vermeden worden.
- ⚠ Het toestel bevat draaiende borstels. Raak in geen enkel geval de draaiende borstels aan, noch met de hand, noch met gereedschap, wanneer het toestel in gebruik is!
- ⚠ Verwijder de batterij alvorens te starten met het onderhoud of de herstelling van het toestel!
- ⚠ De machine dient correct gemonteerd te worden. Men dient zich ervan te gewisssen dat de hoofd- en zijborstels correct zijn gemonteerd en dat de batterij correct is geladen en bevestigd.
- ⚠ Deze machine is niet gecertificeerd voor de werking met gevaarlijk stof.
- ⚠ Gebruik deze machine niet voor brandende, gloeiende, explosieve, giftige of ongezonde stoffen.
- ⚠ Het toestel is niet geschikt voor gebieden die worden beschermd tegen elektrostatische ontladingen.
- ⚠ Gebruik enkel en alleen de originele, bij het toestel bijgeleverde toebehoren en onderdelen.
- ⚠ Laat het toestel nooit onbewaakt achter als het in werking is.
- ⚠ Gebruik deze machine niet voor vloeistoffen.



### OPGELET! GEVAAR VANWEGE ELEKTRISCHE STROOM.

- ⚠ Voor de reiniging het toestel niet in water onderdompelen of met een waterstraal wassen.



## INSTRUCTIES BETREFFENDE ACCU EN LAADAPPARAAT

- ⚠ Het laden van de accu is uitsluitend toegestaan met het meegeleverde originele laadapparaat of met de door DIBO goedgekeurde laadapparaten.
- ⚠ Voor elk gebruik dient u het laadapparaat en het accupack op beschadigingen te controleren.
- ⚠ Beschadigde apparaten niet meer gebruiken en beschadigde onderdelen alleen door vaklieden laten repareren.
- ⚠ Laadapparaat niet in vervuilde of natte toestand gebruiken.
- ⚠ De netspanning moet met de op het typeplaatje vermelde spanning overeenkomen.
- ⚠ Er mogen geen metalen voorwerpen tegen de contacten van de adapter worden aangehouden: gevaar voor kortsluiting.
- ⚠ Geen batterijen (primaire cellen) opladen, explosiegevaar.
- ⚠ Accupacks niet in het vuur of in de vuilnisbak gooien.
- ⚠ Vermijd het contact met uit defecte accu's uitlopende vloeistof. Bij toevallig contact vloeistof met water afspoelen. Bij contact met de ogen bovendien een arts opzoeken.



## WAARSCHUWING! RISICO OP VERWONDINGEN!

- ⚠ Onderhoud en reparaties moeten steeds door gespecialiseerd personeel worden uitgevoerd: eventuele beschadigde onderdelen mogen alleen maar door originele onderdelen worden vervangen.
- ⚠ Elke wijziging aan het toestel is verboden. Wijzigingen kunnen naast het vervallen van de garantie voor de gebruiker ook brand en kwetsuren, ook dodelijke, tot gevolg hebben.
- ⚠ De fabrikant kan niet verantwoordelijk worden gesteld voor schade aan voorwerpen of personen die het gevolg is van het niet respecteren van deze gebruikershandleiding of van misbruik van het toestel.



Gooi elektrische toestellen niet bij het huishoudelijk afval. Overeenkomstig de Europese richtlijn 2004/108/EC inzake elektro-, elektronische en oude toestellen (WEEE) en hun toepassing in het nationale recht, moeten oude elektrotoestellen apart worden ingezameld en naar een recyclagepunt worden gebracht.

Onbruikbaar geworden apparaten bevatten waardevolle materialen die geschikt zijn voor hergebruik. Lever de apparaten daarom in bij een inzamelpunt voor herbruikbare materialen. Batterijen en accu's bevatten stoffen die niet in het milieu mogen terechtkomen. Gelieve oude apparaten, batterijen en accu's in te leveren op de geschikte inzamelpunten.

## NL CE-conformiteitsverklaring



Wij verklaren volledig op onze verantwoordelijkheid dat dit product overeenstemt met de volgende normen of normatieve documenten.

Product: Veegmachine op batterij  
Type: DIBO 370 E

Toegepaste geharmoniseerde normen  
LVD + EMC

EN 60335-1: 2012  
EN 60335-2-10: 2003 + A1  
EN 62233: 2008  
ZEK 01.4-08/11.11  
EN 55014-1: 2006 + A1 + A2  
EN 55014-2: 1997 + A1 + A2  
EN 61000-3-2: 2006 + A1 + A2  
EN 61000-3-3: 2008

DIBO NV  
Hoge Mauw 250, 2370 Arendonk (België)  
Juni 2014

Pierre Van den Borne  
Managing Director

## Vor der Inbetriebnahme

Lesen und beachten Sie vor der ersten Benutzung des Gerätes diese Bedienungsanleitung und die Sicherheitshinweise. Jede darüber hinausgehende Verwendung gilt als nicht bestimmungsgemäß. Für hieraus resultierende Schäden haftet der Hersteller nicht; das Risiko hierfür trägt allein der Benutzer.

Das Gerät eignet sich sowohl zur Aufnahme von Staub sowie für Schmutzpartikel bis 2 cm Ø. Es ist robust, leistungsstark und einfach zu handhaben. Die mitgelieferten Zubehörteile machen es zu einem unentbehrlichen Hilfsmittel für die gründliche und schnelle Reinigung. Das Gerät ist für den gewerblichen Einsatz konzipiert.

## SICHERHEITSHINWEISE



### **WARNUNG!** **Verletzungsgefahr!**

- ⚠ Dieses Gerät darf nicht von Personen (einschließlich Kindern) mit körperlichen, sensuellen oder geistigen Behinderungen oder ohne Erfahrung oder Kenntnis benutzt werden, es sei denn, sie haben Anleitungen über den Gebrauch des Geräts erhalten und werden von einer Person beaufsichtigt, die für ihre Sicherheit verantwortlich ist.
- ⚠ Kinder sollten beaufsichtigt werden, so dass sie nicht mit dem Gerät spielen.
- ⚠ Die Verpackungselemente (z.B. Plastiktüte) können mögliche Gefahren für Kinder und andere Personen darstellen, die sich ihren Handlungen nicht bewusst sind. Für Tiere unzugänglich aufbewahren.
- ⚠ Jeder nicht bestimmungsgemäße Gebrauch kann eine Gefahr darstellen und ist daher zu vermeiden.
- ⚠ Gerät enthält drehende Bürstenwalze, auf keinen Fall während des Betriebes mit Fingern oder Werkzeug hineinfassen!
- ⚠ Bei Pflege- und Wartungsarbeiten am Gerät vorher den Akku entfernen!
- ⚠ Das Gerät muss vor dem Gebrauch korrekt montiert werden. Es ist zu prüfen, dass die Kehrwalze und die Seitenbesen korrekt montiert sind und der Akku aufgeladen und eingerastet ist.
- ⚠ Dieses Gerät ist nicht zur Aufnahme von gefährlichem Staub geeignet.
- ⚠ Keine brennende oder glimmende (z.B. Kaminasche), explosionsfähige, giftige oder gesundheitsschädliche Gegenstände aufnehmen.
- ⚠ Das Gerät ist nicht geeignet für Umgebungen, die gegen elektrostatische Entladungen geschützt sind.
- ⚠ Nur das mit dem Gerät mitgelieferte Originalzubehör verwenden.
- ⚠ Das laufende Gerät nicht unbeaufsichtigt lassen.
- ⚠ Das Gerät ist nicht zur Aufnahme von Flüssigkeiten geeignet.



### **WARNUNG!** **Gefahr durch elektrischen Strom**

- ⚠ Gerät zur Reinigung nicht in Wasser eintauchen oder mit einem Wasserstrahl waschen.



## HINWEISE ZUM AKKU UND LADEGERÄT

- ⚠ Das Laden des Akkus ist nur mit beiliegendem Original-ladegerät erlaubt.
- ⚠ Vor jeder Benutzung Gerät und Akkupack auf Beschädigungen kontrollieren.
- ⚠ Beschädigte Geräte nicht mehr verwenden und beschä-digte Teile nur von Fachpersonal instand setzen lassen.
- ⚠ Akkus und Ladegerät nicht in verschmutztem oder nassem Zustand benutzen.
- ⚠ Die Netzspannung muss mit der auf dem Typenschild des Ladegerätes angegebenen Spannung überein-stimmen.
- ⚠ An die Kontakte des Ladegerätes und des Akkus dürfen keine Metallteile gelangen, Kurzschlussgefahr.
- ⚠ Keine Batterien (Primärzellen) aufladen, Explosionsgefahr.
- ⚠ Akkupacks nicht ins Feuer oder in den Hausmüll werfen.
- ⚠ Kontakt mit aus defekten Akkus austretender Flüssig-keit vermeiden. Bei zufälligem Kontakt Flüssigkeit mit Wasser abspülen. Bei Kontakt mit den Augen zusätzlich einen Arzt konsultieren.



## WARNUNG! Verletzungsgefahr!

- ⚠ Wartungen und Reparaturen müssen immer von Fach-personal ausgeführt werden; eventuell beschädigte Teile sind nur durch Originalersatzteile zu ersetzen.
- ⚠ Jede Veränderung des Gerätes ist verboten. Die Änderung kann neben dem Verfall der Garantie Brände und Verletzungen, auch tödliche, für den Benutzer zur Folge haben.
- ⚠ Der Hersteller übernimmt keine Haftung für Schäden, die als eine Folge der Nichtbeachtung dieser Bedie-nungsanleitung oder bei einem Missbrauch des Gerätes Schäden an Gegenständen oder Personen verursachen.



Elektrogeräte nicht mit dem Hausmüll entsorgen. In Übereinstimmung mit der Europäischen Richtlinie 2002/96/EG über Elektro- Elektronik- Altgeräte (WEEE) und ihrer Einführung in das Landesrecht, müssen Elektro-Altgeräte getrennt gesammelt und einer umweltfreundlichen Entsorgung übergeben werden.

Altgeräte enthalten wertvolle recyclingfähige Materialien, die einer Verwertung zugeführt werden sollten. Batterien und Akkus enthalten Stoffe, die nicht in die Umwelt gelangen dürfen. Bitte entsorgen Sie Altgeräte, Batterien und Akkus deshalb über geeignete Sammelsysteme.

## DE CE Konformitätserklärung



Die nachfolgend genannte Maschine entspricht aufgrund Ihrer Konzipierung und Bauart den einschlägigen, grundlegenden Sicherheits- und Gesundheitsanforderungen der EG-Richtlinien.

Bei Änderung der Maschine durch den Kunden verliert diese Erklärung ihre Gültigkeit.

Produkt: Akkubesen  
Typ: DIBO 370 E

Angewandte harmonisierte Normen:

LVD + EMC  
EN 60335-1: 2012  
EN 60335-2-10: 2003 + A1  
EN 62233: 2008  
ZEK 01.4-08/11.11  
EN 55014-1: 2006 + A1 + A2  
EN 55014-2: 1997 + A1 + A2  
EN 61000-3-2: 2006 + A1 + A2  
EN 61000-3-3: 2008

DiBO NV  
Hoge Mauw 250, 2370 Arendonk (Belgien)  
Juni 2014

Pierre Van den Borne  
Managing Director

## Please read carefully the instruction manual and safety information before using.

Any use extending beyond the indicated usages is not considered proper use. The manufacturer is not liable for any losses resulting from improper use; the user alone bears the risk for this.

This machine can pick up particles with a diameter of up to 2 cm.

Sturdy, powerful and easy to use, it is also fitted with accessories making it truly efficient for rapid deep cleaning.

This machine is perfect for various uses, for example in hotels, schools, hospital, factories, shops and living quarters.

### SAFETY



#### **WARNING!** **Risk of injury!**

- ⚠ This machine is not to be used by people (children included) with reduced physical, sensorial or mental capacities or without any experience and knowledge, unless they received instructions relative to the use of the apparatus and are supervised by a person responsible for their safety.
- ⚠ Children should be supervised so that they don't play with the apparatus.
- ⚠ The packaging components could constitute potential dangers ( for example plastic bags): They must be kept away from children's reach and from other people not conscious of their actions.  
Keep animals away from the apparatus.
- ⚠ Any use different from those indicated in this manual could constitute a danger, therefore, it must be avoided.
- ⚠ The appliance contains rotary brush roller; please never touch them with the fingers or any other tool when the appliance is in operation!
- ⚠ Remove the batteries before starting any maintenance or repairs to the machine!
- ⚠ The machine must be assembled correctly. It must be verified that the sweeper roller and the sides weepers are correctly attached and the battery is charged and locked.
- ⚠ This machine is not certified to work with hazardous dust.
- ⚠ Do not use this machine for burning, glowing, explosive, toxic or noxious substances.
- ⚠ The apparatus is not suitable for areas protected against electrostatic discharges.
- ⚠ Use only the brushes supplied with the apparatus or those specified in the instruction manual. Using other brushes could jeopardize safety.
- ⚠ Don't leave the apparatus unattended while in function.
- ⚠ Do not use this machine for liquids.



#### **WARNING!** **Danger of electric shock!**

- ⚠ Do not submerge the apparatus in water or use water jets to clean it



### Tips about rechargeable battery and charger

- ⚠ You may recharge the battery using only the original charger provided with the appliance.
- ⚠ Check machine, charger, mains cable and battery pack for damages before every use.
- ⚠ Do not use damaged devices and get the damaged parts repaired only by experts.
- ⚠ Do not use the charger and battery pack if dirty or wet.
- ⚠ The mains voltage must match the voltage mentioned on the type plate of the charger.
- ⚠ Ensure that no metal pieces reach the contacts of the charger and battery pack, else there will be a short circuit.
- ⚠ Do not charge batteries (primary cells); risk of explosion.
- ⚠ Do not dispose of battery packs by throwing them into fire or into household garbage.
- ⚠ Avoid contact with liquids oozing out of defective battery packs. Rinse thoroughly if you accidentally come in contact with the fluid. Also consult a doctor if the fluid comes in contact with your eyes.



### WARNING! Risk of injury!

- ⚠ Specialized personnel must always carry out maintenance and repairs; any damaged part must be substituted with original spare parts.
- ⚠ It is forbidden to carry out changes to the apparatus. Tampering could cause fires and damages even lethal to the user and the forfeiture of the guarantee.
- ⚠ The manufacturer declines any responsibility for damages caused to people or things due to non-compliance with these instructions or if the apparatus is unreasonably used.



Do not dispose of power tools into household waste! According to the European Directive 2002/96 EC on waste electrical and electronic equipment (WEEE) and its incorporation into national law, power tools that are no longer suitable for use must be separately collected and sent for recovery in an environmental- friendly manner.

Old appliances contain valuable materials that can be recycled; these should be sent for recycling. Batteries and accumulators contain substances that must not enter the environment. Please dispose off old devices, batteries and rechargeable batteries through suitable waste collection systems.

### UK CE Declaration of conformity



We declare that the machine described below complies with the relevant basic safety and health requirements of the EU Directives, both in its basic design and construction as well as in the version put into circulation by us.

This declaration shall cease to be valid if the machine is modified without our prior approval.

Product: Batterysweeper  
Type: DIBO 370 E

#### Applied harmonized standards:

LVD + EMC  
EN 60335-1: 2012  
EN 60335-2-10: 2003 + A1  
EN 62233: 2008  
ZEK 01.4-08/11.11  
EN 55014-1: 2006 + A1 + A2  
EN 55014-2: 1997 + A1 + A2  
EN 61000-3-2: 2006 + A1 + A2  
EN 61000-3-3: 2008

DiBO NV  
Hoge Mauw 250, 2370 Arendonk (Belgium)  
Juni 2014

Pierre Van den Borne  
Managing Director

## LIRE LE MANUEL DES INSTRUCTIONS AVANT D'UTILISER L'APPAREIL.

Toute utilisation sortant du cadre donné est considérée comme non conforme. Le constructeur décline toute responsabilité pour des dommages en résultant, seul l'utilisateur en assume le risque.

L'appareil est prévu pour l'absorption de poussière ainsi que de salissures jusqu'à un diamètre de 2 cm. Robuste et puissant, simple à utiliser, avec les accessoires dont il est pourvu il devient un outil vraiment efficace pour un nettoyage rapide et à fond. Cet appareil convient à un usage industriel.

## SÉCURITÉ



### AVERTISSEMENT ! Risque de blessures !

- ⚠ Cet appareil n'est pas conçu pour être utilisé par des personnes (y compris des enfants) ayant des capacités physiques, sensorielles ou mentales réduites ou n'en ayant pas l'expérience et la connaissance, à moins qu'elles aient reçu les instructions relatives à l'utilisation de l'appareil et qu'elles soient contrôlées par une personne responsable de leur sécurité.
- ⚠ Les enfants devraient être contrôlés de façon à ce qu'ils ne jouent pas avec l'appareil.
- ⚠ Les composants, l'emballage peuvent constituer des dangers potentiels (ex. Sac en plastique): les mettre donc hors de la portée des enfants et des autres personnes non conscients de leurs actions.
- ⚠ Toute utilisation différente de celles indiquées dans ce manuel peut constituer un danger, elle doit donc être évitée.
- ⚠ L'appareil contient un rouleau rotatif de brosse, en aucun cas mettre les doigts ou les outils dedans pendant qu'il est en service.
- ⚠ En cas de travaux d'entretien et maintenance à l'appareil, tirer l'accumulateur avant!
- ⚠ L'appareil doit être assemblé correctement avant l'usage. Vérifiez si la brosse cylindrique et les brosses latérales sont montées correctement et si la batterie est chargée et enclenchée.
- ⚠ Cet appareil n'est pas prévu pour absorber de poussière dangereuse.
- ⚠ Cet appareil n'est pas prévu pour absorber des substances brûlantes, couvantes (p.ex. cendre), des substances explosibles, toxiques ou nocives.
- ⚠ l'appareil n'est pas adapté à des environnements protégés contre les décharges électrostatiques.
- ⚠ utiliser seulement les brosses fournies avec l'appareil ou celles spécifiées dans le manuel d'instructions. L'utilisation d'autres brosses peut compromettre la sécurité.
- ⚠ ne pas laisser l'appareil en marche sans surveillance.
- ⚠ L'appareil n'est pas prévu pour absorber des liquides.



### AVERTISSEMENT ! Risque d'électrocution !

- ⚠ Ne pas plonger l'appareil dans l'eau pour le laver et ne pas le laver avec un jet d'eau.





### Consignes à l'accumulateur et à l'appareil de charge

- ⚠ Le chargement de l'accumulateur n'est permis que avec l'appareil de charge original ci-joint ou avec l'appareil de charge autorisé par DIBO.
- ⚠ Contrôler l'état de l'appareil de charge et du groupe d'accumulateur avant chaque utilisation.
- ⚠ Ne plus utiliser des appareil endommagés et pour faire réparer des pièces endommagées s'adresse uniquement à des spécialistes.
- ⚠ Ne pas utiliser l'appareil de charge en état sale ou mouillé.
- ⚠ La tension de réseau doit correspondre à la tension indiqué sur la plaque singalétique de l'appareil de charge.
- ⚠ Des pièces de métal ne peuvent pas touchés l'adaptateur, risque de courtcircuit.
- ⚠ Ne pas charger des piles (cellule primaire), risque d'explosion.
- ⚠ Ne pas jeter des groupes d'accumulateurs dans le feu ou dans le déchet domestique.
- ⚠ Eviter le contact avec le liquide qui sort des accumulateurs en panne. En cas d'un contact par hazard, ringer le liquide avec l'eau. En cas d'un contacte avec les yeux, consulter en plus un médecin.



### AVERTISSEMENT ! Risque de blessures !

- ⚠ Les entretiens et les réparations doivent toujours être effectués par un personnel spécialisé: les pièces éventuellement en panne doivent être substituées seulement avec des pièces de rechange originales.
- ⚠ toute modification à l'appareil est interdite. L'altération de l'appareil peut provoquer des incendies, des blessures même mortelles à l'utilisateur, en plus de l'annulation de la garantie.
- ⚠ Le fabricant décline toute responsabilité pour des dommages causés à des personnes ou à des choses suite au non respect de ces instructions ou si l'appareil est utilisé de manière non raisonnable.



Ne pas jeter les appareils électriques dans les ordures ménagères. Selon la Directive Européenne 2002/96/CE sur les appareillages électriques et électroniques rebutés (RAEE) et sur son adoption de la part du droit national, les appareils électriques qui ne fonctionnent plus doivent être récoltés séparément et dirigés vers le traitement écologique.

Les appareils usés contiennent des matériaux précieux recyclables lesquels doivent être apportés à un système de recyclage. Les batteries et les accumulateurs contiennent des substances ne devant pas être tout simplement jetées. Pour cette raison, utiliser des systèmes de collecte adéquats afin d'éliminer les batteries et les accumulateurs.

### FR CE Déclaration de conformité



Nous certifions par la présente que la machine spécifiée ci-après répond de par sa conception et son type de construction ainsi que de par la version que nous avons mise sur le marché aux prescriptions fondamentales stipulées en matière de sécurité et d'hygiène par les directives européennes en vigueur.

Toute modification apportée à la machine sans notre accord rend cette déclaration invalide.

Produit: Balai électrique  
Type: DIBO 370 E

Normes harmonisées appliquées:

LVD + EMC  
EN 60335-1: 2012  
EN 60335-2-10: 2003 + A1  
EN 62233: 2008  
ZEK 01.4-08/11.11  
EN 55014-1: 2006 + A1 + A2  
EN 55014-2: 1997 + A1 + A2  
EN 61000-3-2: 2006 + A1 + A2  
EN 61000-3-3: 2008

DiBO NV  
Hoge Mauw 250, 2370 Arendonk (Belgique)  
6/2014

Pierre Van den Borne  
Managing Director

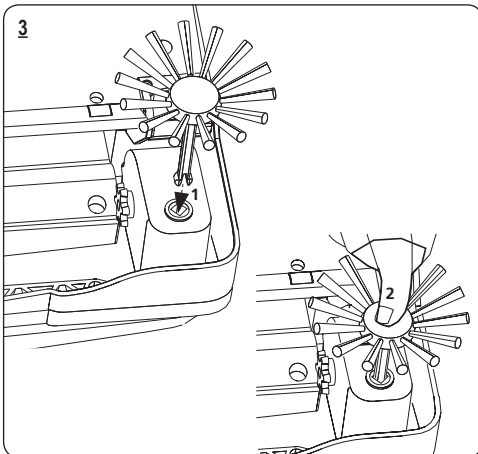
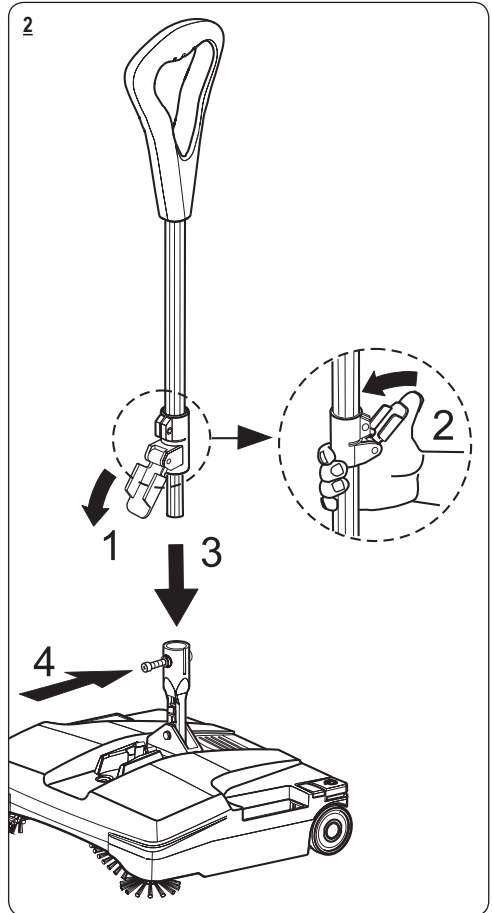
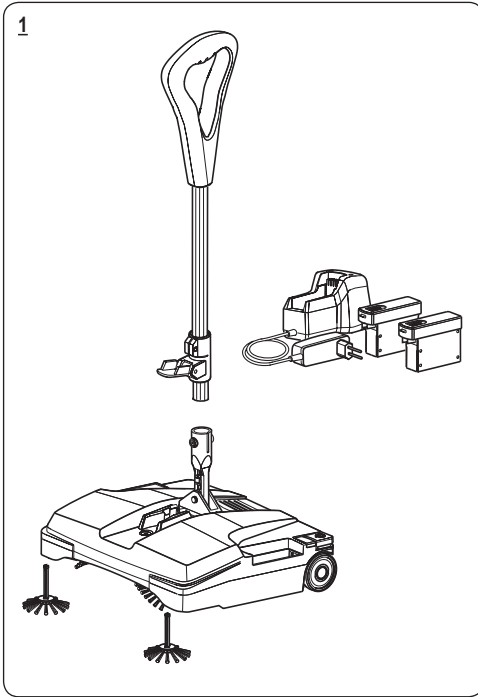
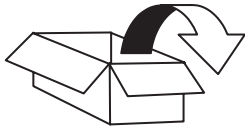

4

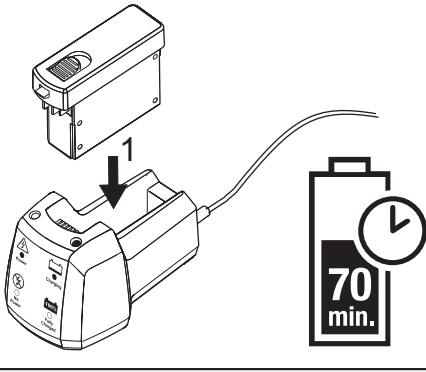

● Power (Green)

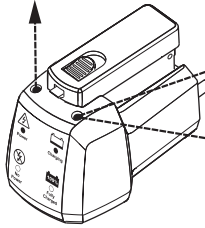

2

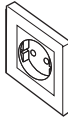

3 ● Charging Red

4 100% Fully Charged



○ No Power

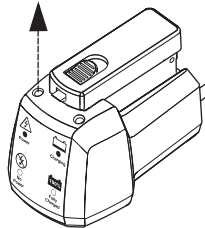

5

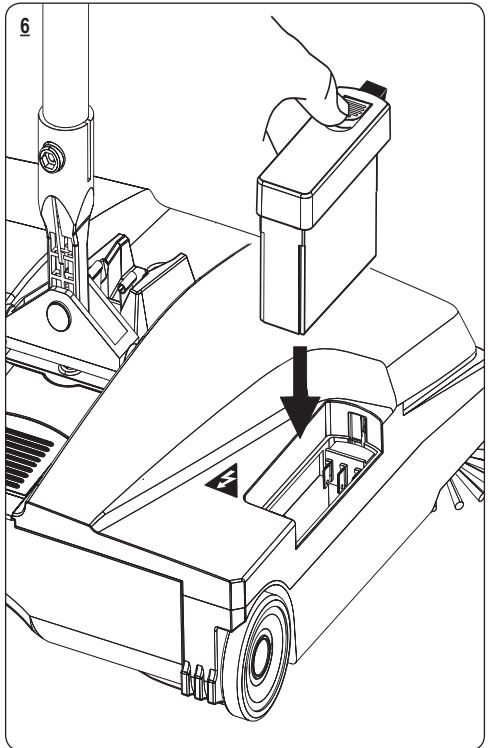
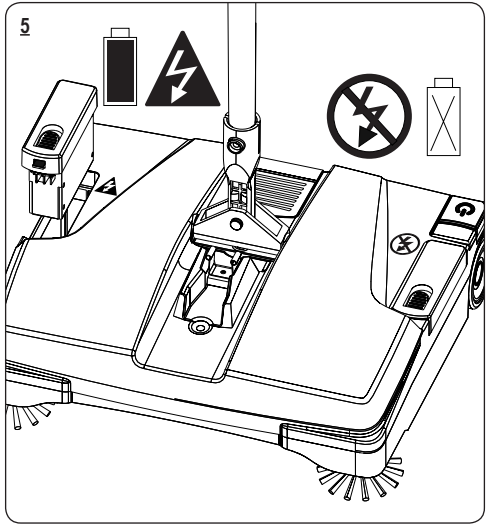
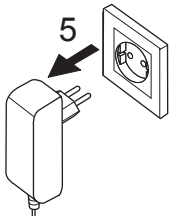

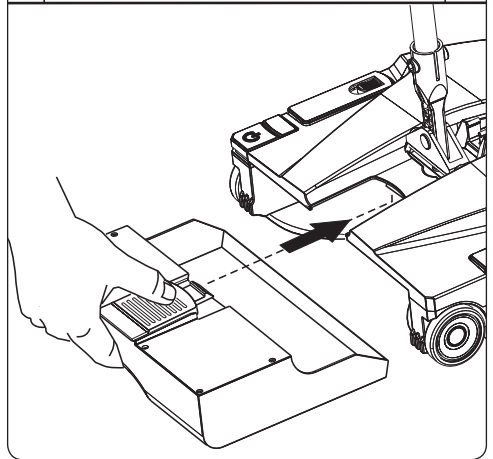
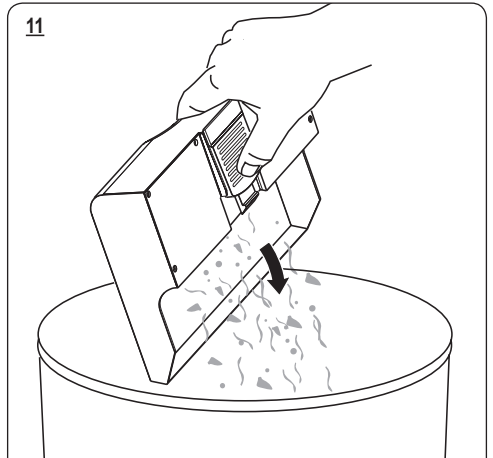
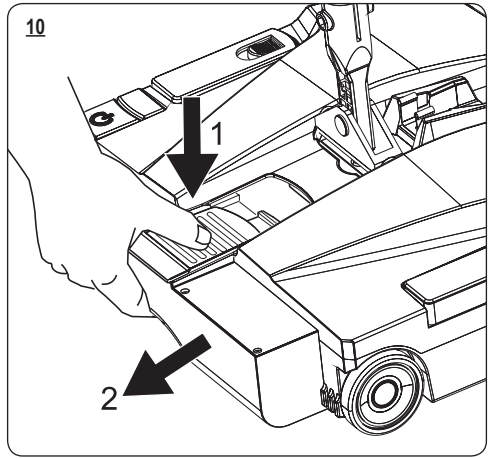
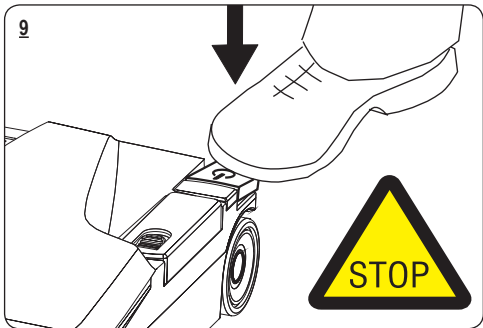
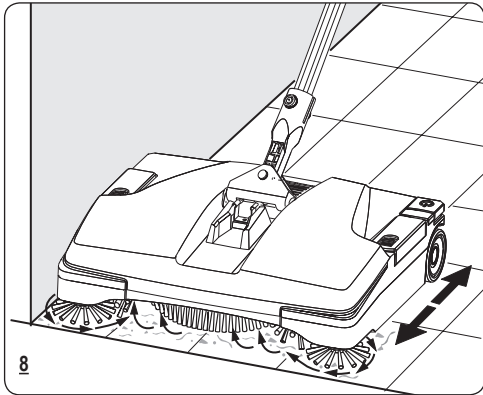
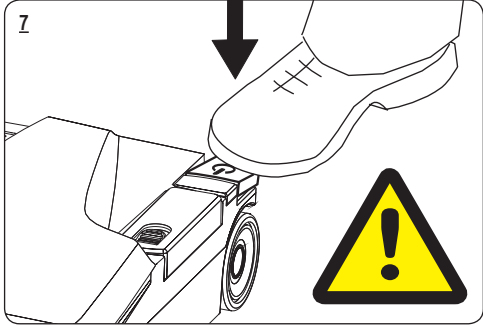

12

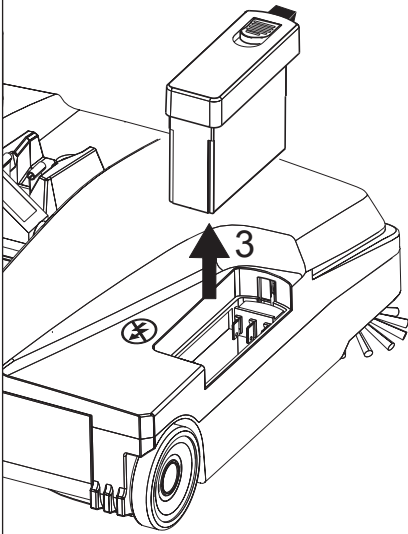
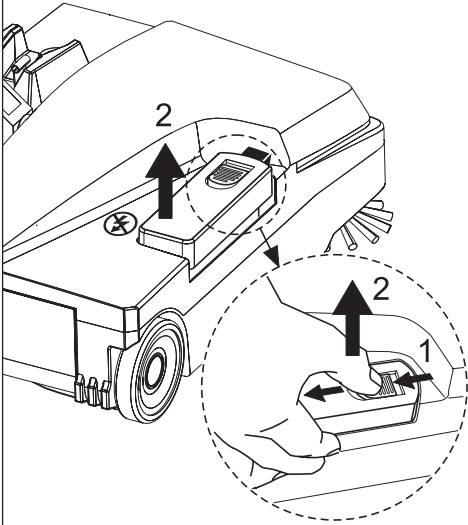

13

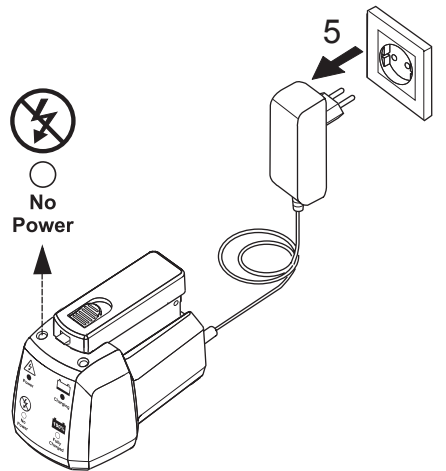
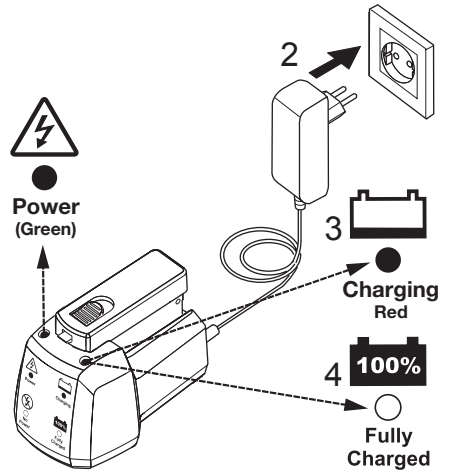
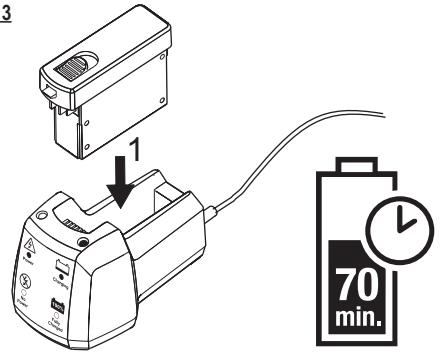

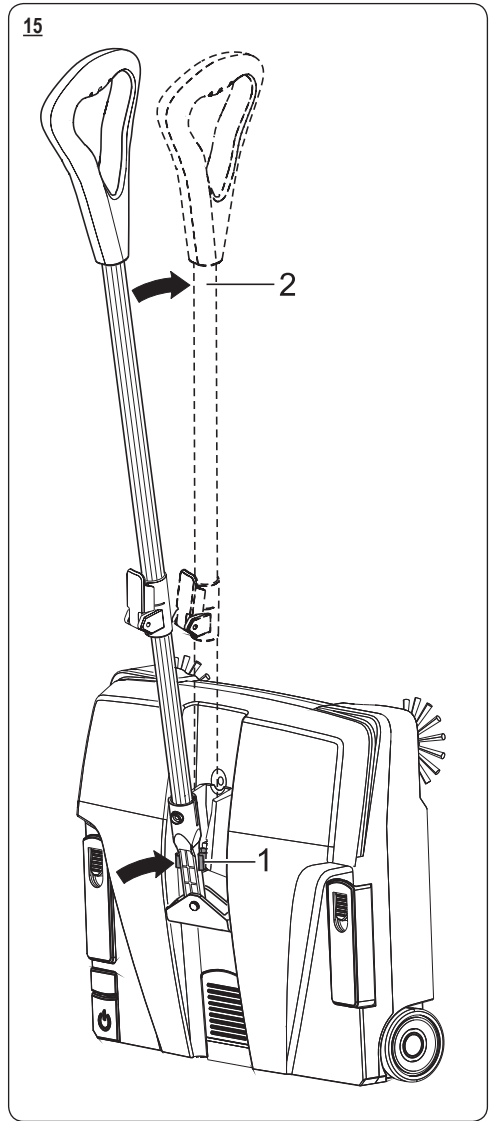
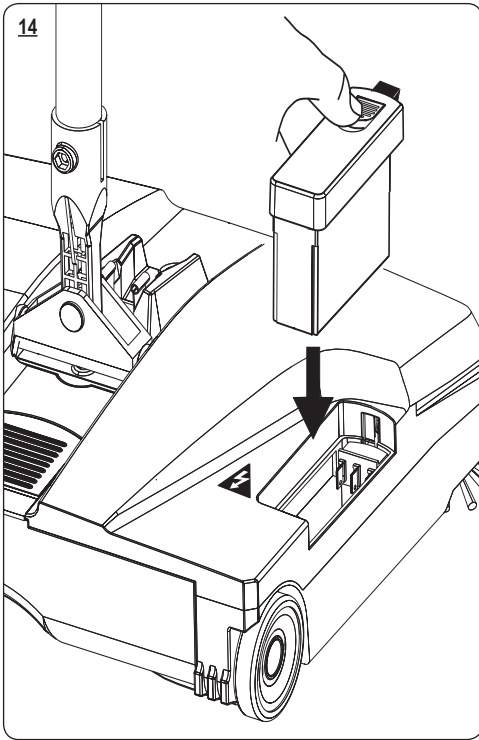

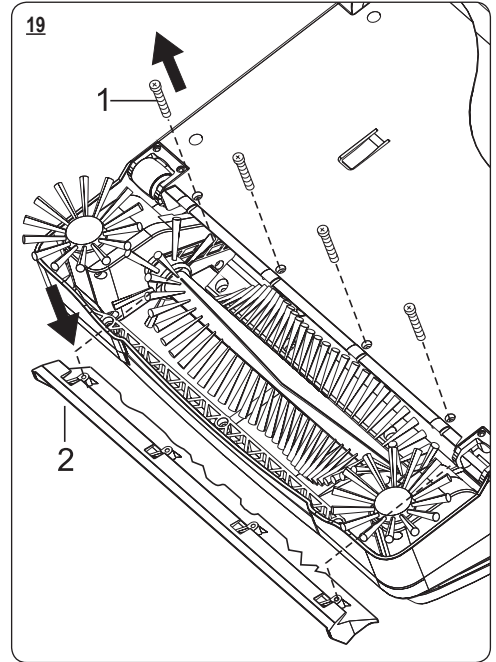
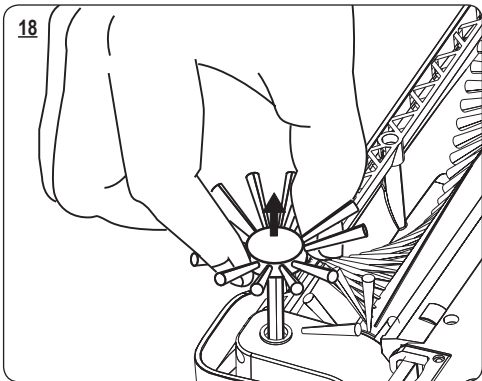
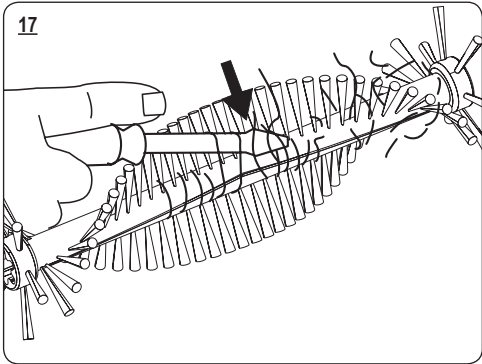
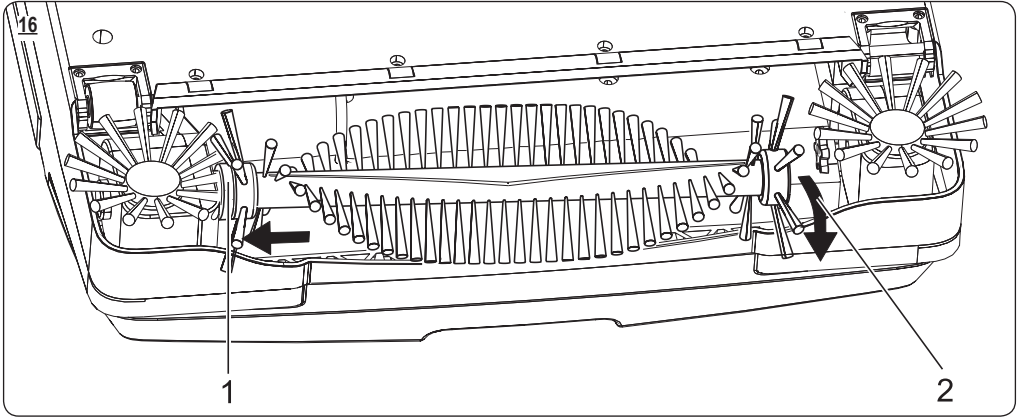

## Technical specifications

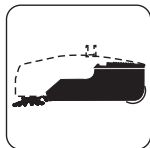

2 Liter



2,8 kg

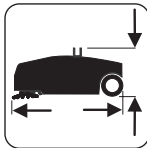

300 x 360  
x 110 mm



63 dB (A)

### Akkutyp / Rechargeable battery type

Max. Betriebszeit bei voller Akkuladung	min	45
Max. operating time when battery is fully charged		
Akku / Battery	V/Ah	10,8/1,5
Nennleistung / Rated power	W	27
Netzspannung des Ladegerätes EU:	V	100-240
Mains voltage of the charger	HZ	50/60



204001

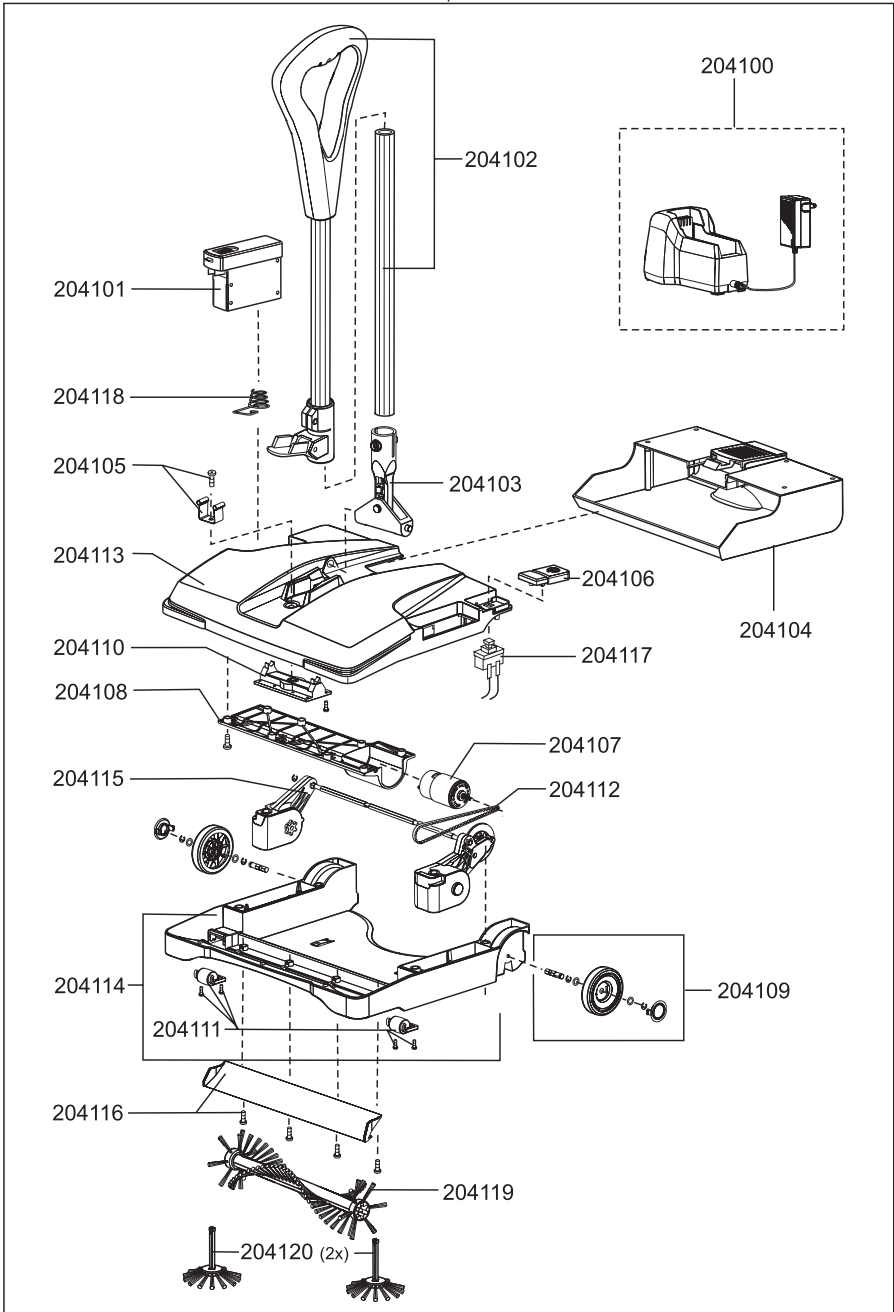

---

---

---

---

---

---

---

---

---

---

---

---

---

---

---

---

---

---

---

---

---

---

---



**Met het oog op technische verbeteringen zijn wijzigingen voorbehouden!**

**Änderungen im Zuge technischer Verbesserungen sind vorbehalten !**

**We reserve the right to effect modifications within the framework of technical progress !**

**Sous réserve de modification dans le cadre des développements techniques !**

**DiBO<sup>®</sup>**  
**CLEANING SYSTEMS**

DiBO NV  
Hoge Mauw 250  
2370 Arendonk (Belgium)  
[www.dibo.com](http://www.dibo.com)